

Äripäev

Gentleman

nr 41 – APRILL 2016

LISANDID

ÜLIKONNAD JA MÜTSID

*Seljas kantav rõivas kõneleb
kandjast nii mõndagi*

MOKASSIINID

LEGENDAARSED KINGAD

Jalarõõm

NELI RATAST

BMW JA JAGUAR

Uued mudelid turul

TAGASITULEK

**EESTI TUNTUIM
KOKK IMRE KOSE**

LOOB HELEDA
LEEGIGA

Gourmet
CLUB

Imre Kose oma Viru tänava gurmeeklubis.
Foto: Raul Mee

BOSS
HUGO BOSS

watches



Nüüd saadaval Goldtime juveeli- ja kellakauplustes.

www.goldtime.ee



4 Neljal rattal

BMW ja Jaguar töid turule uued mudelid, mis meenutavad väikeseid sedaane.

6 3D-raseerimine

Gentleman tutvustab kõige innovaatilisemaid vahendeid habemeajamiseks.

8 Heast tuulest ajanäitajad

Kaheksa meresõidutradsioonidega seotud kella, mis varustatud tipp tehnoloogiaga.

10 Uued ajanäitajad

Kellatootja IWC tõi avalikkuse ette uued mudelid, mis inspireeritud lennundusest.

12 Puidust ehk soe mööbel

Tutvustame puitmööblit, mis rõõmustab lisaks loodusearmastajale ka disainihuvilise silma.

16 Kirglik Imre Kose

Eesti tuntuima tippkoka Imre Kose löi kriis korra jalust, kuid ta tõusis taas ning võttis raskustest kaasa õppetunnid.

24 Jalgpallurist viskini

David Beckham hakkas pärast palli taga ajamisest loobumist viskiga tegelema.

46 Lõbusad sammud

Kevade ja sooja aja saabudes on aeg tolm pühkida mokassiinidelt.

50 Kunstniku mood

Gentleman esitleb näitlejast inspireeritud rõivastiili.

66 Mitte ainult peakate

Inimese müts kõneleb temast nii mõndagi, olgu selleks kudum, soni või kübar.

Kaanel Imre Kose Foto Raul Mee

G

TOIMETAJA

Miski, millele asendajat pole

MOODSA AJA INIMENE ELAB illusioonis – kes rohkem teeb, see rohkem jõuab. Ehkki selle ütelse tagamõte on kirjeldada lumepalliefekti, mis järgneb millegagi pihta hakkamisele, on sellel ka teine ja varjatud kaasnähe. See on pinget.

Pinget paneb keha valmis põgenemiseks – veri valgub ajast lihastesse, organism pingestub ning on valmis sööstma. Neis olukordades toimib inimene loomana, instinktide toel. Pikaajaline, nii-öelda krooniline ja pidev stress põhjustab lisaks füüsilisele ja vaimsele ebamugavusele ka rida haigusi. Tõsi, stressivaba elu pole võimalik, sest juba elus püsimine ning areng eeldab pinget. Samas eeldab see ka oskust pinget mitte taluda, vaid juhtida.

Vaikus on asendamatu, on öelnud tuntud loodusemees Fred Jüssi. Tal on õigus. Müra, ja mitte ainult helist sündiv, vaid ka näiteks info mõttes, voolab järjest hoogsamalt peale. See aga summutab vaikust järjest väiksemaks ning vaevu on päevis hetki, kus uut infot – muusika raadiost, teler taustaks, töö, kool ja suhted – peale ei tule.

Ei aita ka tehnoloogia. Ehkki nutitelefonide kasutajad usuvad, et seade aitab neid, on enamus seadme küljes pigem orjana. Vaata seltskonnas ringi, kuidas näiteks telefoni nõudliku piiksumise peale keset vestlust käsi taskusse suundub või pausid hellelendust peegeldavate nägudega täidab. Seade on neile piits, kes toob süüdimatult kohale info uuest laekunud e-kirjast, mis hilisõhtul lugedes une röövib. Vaikust ei hakka kunagi tooma tehnika, vaid selle kasutajad. Telefoni saab juba hääletuks panna.

RIVO SARAPIK

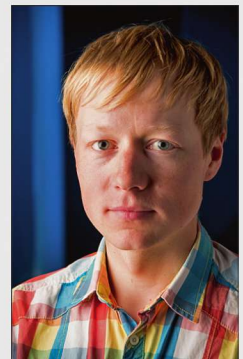



A. Dünaamiline stiil valitseb ka M2 Coupe sees, kabiin on suunatud ümber juhi, rool väikene pluss sportistmed. **B.** Käiguvahetus kahe siduriga ja peamiste funktsioonidega juhtpult, alus süsinikust. **C.** Kodarate taga piilub piduriketas M Sport.



Varjatud tugevus

MEENUTAVAD VÄIKSEMAID SEDAANE. TEGELIKULT AGA KAKS MEELEOLUKAT SPORTAUTOT, MIS PAKUVAD SÖIDULUSTI, LUKSUST JA MUGAVUST. ILMA LIIGSELT SILMA TORKAMATA.

TEKST NICOLA D. BONETTI



40 aastat pärast BMW Neue Klasse väljaset naaseb BMW uue kompaktse mudeliga, mis täis jõudu ja võlu. Uut M2 Coupe'd esitleti Detroiti autonäitusel ja müügile jõuab see aprillis. Suure jõudlusega projekt, mida arendati Nordschleife põrgulikel teedel Nürburgringi kompleksis. Täiuslikus harmoonias Müncheneri autotootja tavapärase sportliku stiiliga on M2 jõuliste väliste detailidega ja ralliautole omase sisemusega, mis samas on hooldatud luksuslikul tasemel. Jõudlus on märkimisväärne: kuni kuuesilindriline ja kolmeliitrine mootor, M TwinPower Tur-

Vasakul ilmeksimatult britipärane Jaguar XE S, 340-hobujõuline elegantne sportsedaan. Valmistatud alumiiniumist, suurepärase juhivavus ja dünaamika.

bo tehnoloogia tagab 272 kW, 370 hobujõudu ja pöördemomendiks 465 Nm (500 *overboost* režiimis), läheb *launch control* õiga nullist sajani 4,3 sekundiga, tippkiiruseks 250 km/h, koos M Driver paketi-ga võib anda kuni 270 km/h. Viimane Motorsport osakonna lapsuke tarbib vaid 7,9 l/100 km koos topeltsiduriga käigukastiga M Dkg. Masina šassii on alumiiniumist ja vedrustus tagab kontrolli masina üle, ühtekokku pakub auto konkurentsitud nobedust ja dünaamilisust. Süsteem võimaldab ka järske pöördeid ja kontrollitud triivimist. Meeleolukas sedaan on müügis hinnaga 62 400 eurot.

Sportlik hing, mis on peidetud sedaani vormi Jaguar XE's, on tegelikult täiustatud S mudel: suuremad õhuavad, punased

piduriklotsid, küljelaiendid ja spoilerid, kabiinis nahksisu seemisnahksete detailidega. Kapoti all tuksub mõirgevalmilt 3-liitrine F-type kupee V6 mootor – 250 kW, 340 hobujõudu ja 450 Nm. Kiskjalik paigaltvõtt annab nullist sajani 5,1 sekundiga, millega käib kaasas ka sobiv helitaust, maksimaalne sõidukiirus 250 km/h. Kaheksakäiguline automaatkäigukast ja Land Roveri veojõu kontrollsüsteem, mis võimaldab sama kergusega liikuda kõikvõimalikel pindadel. Alumiiniumist struktuur, vedrustus ja tundlik rool; vältimatu lisavarustus: Propelleri 20-tollised valuveljed. Hinnaks 55 910 eurot, auto asjatundjatele, kes on oodanud kompaktset Briti sportsedaani Triumph Dolomite Sprint aegadest saadik.

bmw.it; jaguar.it

ARMANI.COM

PÄRNU MNT. 10/VÄIKE-KARJA 12, TALLINN

EMPORIO  ARMANI



3D-raseerimine

NÄO PESEMINE, RASEERIMINE, NAHA NIISUTAMINE. KOLM HOMMIKUST RITUAALI, MIDA EISENBERG SOORITAB KAHE PRAKTILISE, KIIRE JA TÕHUSA TOOTEGA. NII NAGU MEHED SEDA EELISTAVAD.

TEKST ILARIA DANIELI

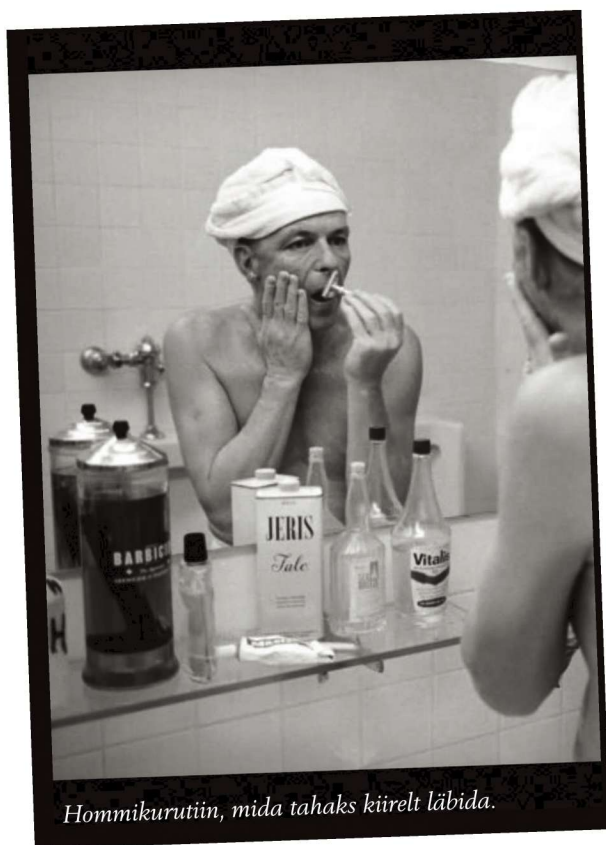

Hommikurutiin, mida tahaks kiirelt läbida.

Praktilisus, kiirus, efektiivsus: omadused, mida Eisenberg, omanimelise ettevõtte asutaja, ootab oma toodetelt, mis on sündinud hoolikate uuringute ja looduslike lähteainete tulemusel. Eriti siis, kui tegemist on meeste nahahooldusega, on kõigile selge, et: "mehed ei armasta aega raisata hommikuste rutiinide-

ga. Välja arvatud raseerimine, kus otsitakse pigem siledat ja vähem niisutatud või lõhnastatud näonahka." Sellepärast ühendavad tema meeste tooted sageli mitu eri funktsiooni ja hoolitsevad naha niisutamise eest, jättes selle samas kuivaks. Näiteks Duo Essentiel geeli kasutatakse nii raseerimisel kui näo pesemisel, ja Concentre Matifiant Régulateur toonib nahka samaaegselt selle toime ja oksüdeerumise eest kaitsmisega. Kõik tri-molekulaarse valemi tõttu, mida pakutakse kogu kaubavaliku ulatuses, optimeerimaks toimet taastavate ensüümide, energiat andvate tsütokiinide ja stimuleeriva hapniku abil. Lõppude lõpuks on José Eisenberg paljude annetega mees, harjunud juba noorest east tuleviku peale mõtlema ja eksperimenteerima erinevate töömeetoditega. Suur tulevik on kosmeetika valdkonnas töötava ärimehena jaoks nüüd käes ja koos sellega võimalus jääda sama sektori hiiglastest sõltumatuks, lisaks sellele on ta innukas kunstikoguja, väsimatu uute tehnoloogiate uurija ja parandamatu unistaja.

Oma toolilt Monaco kontoris, mille seinad on kaasaegse kunsti teostega, jutustab Eisenberg oma lugu, kuidas sõjajärgses kommunistlikus Rumeenias sündinud ja kasvanud mehest sai end ise üles töötanud mees, kelle perekond kasvatas ta üles prantsuse kultuuri keskel. Itaaliasse kolis ta seitsmekümnendatel ja sai jalad moemaailmas alla, kui asutas oma ettevõtte Basilicatas, kuid tehnoloogilised uuringud viisid ta peagi Ameerika Ühendriikidesse.

AINULT SINU SILMADELE



Kolm viisi, kuidas taastada värske ilme.

1. Biotherm Homme. Total Recharge Eye (26,40 eurot, 15 ml), biotherm.it.
2. Rilastil. Micro Contorno Occhi (26 eurot), rilastil.com.
3. Clarins. Sérum Défatigant Yeux (39,50 eurot), clarins.it.

Kolmas ja seni viimane muutus tõi ta tagasi Euroopasse, nüüd liigub ta Pariisi ja Monaco vahet kui oma kosmeetikabrändi asutaja, mis on kasu saanud nii Eisenbergi laitmatust maitsest kui tema teaduslikust täpsusest. Kuulus tema tööst ja selle efektiivsusest levib suusõnaliselt, Eisenbergi tundus on suurem tema klientide kui reklaamimüüjate seas. Ja kui isa on plahvatusohtlik ekstravert, siis poeg Edmond on parima haridusega ja reserveeritud noor härrasmees, kes ühel päeval on koos oma isaga ideaalne juht ettevõttele – see sünnib juba lähitulevikus.

eisenberg.com



Vasakult: Duo Essentiel puhastamiseks ja raseerimiseks (36 eurot, 150 ml); Apres-Rasage Apaisant geel hüaluroonhappega (50 eurot, 75 ml).

FIRENZE NAGU SCORSESE FILMIS

20ndate atmosfäär kaasaegses võtmes. Niiviisi püüab kliente Blues Barber Shop (via Cimabue 36, Firenze, paremal), kus pakutakse lisaks traditsioonilistele habemeajamise/juuksuri rituaalidele ka ruumi, kus kuulata muusikat ja lugusid, mida jutustab idee autor Valerio Imperiale. Sitsiiliast pärit juuksurite dünastia järeltulija Imperiale on valinud oma partneriks Proraso (proraso.com), habemeajamisvahendite ja juuksuritoodete ettevõtte, mille 1948. aastal asutas Piero Martelli. Lisaks oma kogemustele selles sektoris ja toodetele, mida tarnib sellele Firenze butiigile, oli Proraso abiks ka sisustuse valimisel, mis toodi ühest Manhattani juuksuritöökojast. Näiteks Blues Barber toolid olid kasutuses ka seriaalis Boardwalk Empire, mille produtsent oli Martin Scorsese.



Küsimused maksuõiguses?



Asjatundlik nõuanne
Advokaadibüroo Aivar Pilv
advokaatidelt



Aivar Pilv



Jaak Siim



Urmas Kõrgesaar



Häli Jürimäe



Epp Lumiste

Tallinn:
Vabaduse Väljak 10
10146, Eesti Vabariik
Tel: +372 6 191 630
info@apilv.ee
www.apilv.ee

Tartu:
Turu 2 (Tasku keskus)
51014, Eesti Vabariik
Tel: +372 7 312 272
Faks: +372 7 312 274
tartu@apilv.ee



ADVOKAADIBÜROO AIVAR PILV
AIVAR PILV LAW OFFICE

Üle 20 aasta usaldusväärset õigusabi

Lõhnast viidud

TUBAKA SOE JA SÜGAV LÖHN DEFINEERIB KÕIGE INTENSIIVSEMAID MEESTE LÖHNAÖLISID. 2016. AASTAL AITAB *TAI CHI* TASAKAALU VIIA KEHA JA VAIMU.

TEKST ILARIA DE BARTOLOMEIS, FOTOD ROBERTO SORRENTINO



MARINELLA. *Tabacco Imperiale* kuuba tubaka noote pehmendab Mehhiko vanilli ja Guatemala kakaoubade hõng. Alates 90 eurost (75 ml), mansfield.it

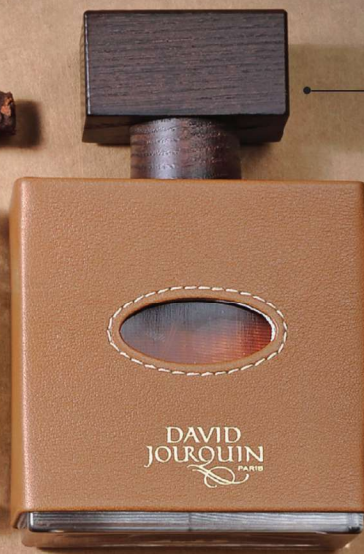

DAVID JOURQUIN. *Cuir Tabac* koondab viit eri patšuli essentsi tubaka ja muskusega. Koos hoiavad seda lavendli noodid. 230 eurot (100 ml), dispar.it

CREED. *Tabarome Millesimé*, väga kõrge aroomi kontsentratsiooniga, soojad tubaka ja tsitrusse noodid. 160 eurot (75 ml) cale.it



FRANCK BOCLET. *Tobacco* on õhulised ingveri ja soojad seedripuu noodid, millele lisanduvad tubakalehtede suitsused toonid. Tausta annab vetiver ja vanill. 115 eurot (100 ml), aquacosmetics.com



MILLER HARRIS. *Feuilles de tabac*, tubaka, männiokaste, salvei ja patšuli hõng, meenutab Saint-Germaini suitsuseid õllerestorane. Alates 95 eurost (50 ml), baraparfums.it



PHAEDON. *Tabac Rouge*, Türgi tubaka ja viiruki noodid koos ingveri, kaneeli ja meega. Kõige lõpus tai palsamipuu hõngu. 125 eurot (100 ml), kaon.it

IIDNE HIINA TRADITSIOON VALLUTAB EUROOPAT

Taasavasta füüsilise vormi ja vaimse seisundi tasakaal taoistliku filosoofia abil.

Liikumine ja liikumatus lähenevad üksteisele nagu *yin* ja *yang*. Sellest põhimõttest lähtub kaasaegne *tai chi*, mis ühendab taoistliku filosoofia ja iidse Hiina võitluskunsti. See on ideaalne viis sisemise tasakaalu, füüsilise liikuvuse taastamiseks ja immuun- või lümfisüsteemi

tugevdamiseks. Patrick Kelly, üks mõjukamaid *tai chi* õpetajaid, avas Shanghais kooli nimega 9clouds, mille meetodid on saanud ka Itaaliasse. Järele saab proovida Milanos, Forte dei Marmis, Pietrasantas ja Cagliari. patrickkellytaiji.com



Kõige tähtsam on sisemine ilu



www.kia.ee



Uhiuus

SPORTAGE



The Power to Surprise

Vau-efektiga Kia Sportage – kaunis ja mugav

Tema enesekindel olek ning ainulaadne iluvõre lausa kutsuvad sind autosse istuma. Pehmed materjalid, kvaliteetne nahksisu koos tippklassi viimistlusega ning kroomdetailid tunduvad nii meelitavad, et sa ei soovi enam autost lahkuda. Seda poleks sa küll oodanud, eks?

Kia 7-aastane/150 000 km garantii kehtib kõikides ELi riikides (lisaks veel Norras, Šveitsis, Islandil ja Gibraltaril) vastavalt kohalikele eritingimustele. Kütusekulu (l/100 km)/CO₂ (g/km): linnas alates 5,7/149 kuni 10,0/237, maanteel alates 4,2/110 kuni 6,2/144, keskmine alates 4,7/124 kuni 7,6/177.



TALLINN: Viking Motors Ülemiste, Ülemiste tee 1; Viking Motors Tammsaare, Tammsaare tee 51. **TARTU:** Autospirit Tartu, Turu 47. **PÄRNU:** United Motors Pärnu, Tallinna mnt 82. **HAAPSALU:** Tradilo, Tallinna mnt 73. **KOHTLA-JÄRVE:** United Motors Kohtla-Järve, Järveküla tee 22. **RAKVERE:** Rakvere Autotehnika, Rägavere tee 44. **NARVA:** Analan Auto, Tiimani 5. **VILJANDI:** Rael Autokeskus, Tallinna 97. **KURESSAARE:** Kuressaare Autoteenindus, Kalevi põik 2. **VALGA:** Salome Tartu, Pihlaka 2.



GEORGES KERN

KUIDAS AEG lendab

KELLATOOTJA IWC TEGEVJUHT GEORGES KERN JA UUS LENNUNDUSELE PÜHENDATUD KELLAKOLLEKTSIOON: NEID SEOB PIKAAEGNE SUHE, MIS LEIAB NÜÜD UUENDUST.

TEKST PACO GUARNACCIA



• PILOODID JA UNISTAJAD
Kaks mudelit uuest kolleksioonist Pilot's Watches (IWC): vasakul Big Pilot's Watch Annual Calendar Edition Le Petite Prince eest- ja tagantvaade; ülal Big Pilot's Heritage Watch 48.

IWC otsustas esitleda oma ikoonilise kolleksiooni Pilot's Watches uusi mudelid Šveitsi õhujõudude muuseumis Dubendorfis (Zürichi kanton). Lennundusmaailm on täis võlu ja ajalugu, mis on kütkestanud ka Georges Kerni, IWC tegevjuhti alates 2002. aastast, kellega Gentleman juhuslikult kokku sai. "Kui ma veel laps olin, siis kogusin kaarte,

millel tutvustati kõigi tuntud lennukite ajalugu," rääkis Kern. Side kellatootja ja lennunduse vahel sündis 30ndatel ja selle sideme uuendamine on kellatootja fookuses 2016. aastal. "Laiendame Pilot's Watches gammat väiksemate ja soodsama hinnaga mudelitega, aga ei jäta unarusse ka meie traditsioone ja pärandit," ütles Kern. "Mudelitega, nagu Pilot's Watch Mark XVIII ja Pilot Watch Automatic 36, soovi-

me pakkuda midagi meestele, kes eelistavad väiksemaid kellasid, ja naistele, kes armastavad elegantsi ja kainust. Seevastu, Big Pilot's Watch Heritage on suuremõõtmeline mudel, mis järgib meie klassikalist traditsiooni ja on otseselt inspireeritud esimesest 1940 mudelist."

Kollektsioonist ei saanud puududa ka viide kirjanik Antoine de Saint-Exupéryle ja tema teosele "Väike prints" (Šveitsi kellatootja on alates 2005. aastast partner prantsuse kirjaniku nimelises sihtasutuses): Big Pilot's Watch Annual Calendar Edition Le Petite Prince. "Olen prantslane ja "Väike prints" on osa minu kultuurist. Ma armastan seda lugu ja filosoofiat, mida see kannab," räägib Kern. Esitlusel on ka Big Pilot's Heritage Watch ja Big Pilot's Top Gun, mõlemat iseloomustavad agressiivsemad jooned. Kolleksioon, mis loodud

neile kellasõpradele, kes senini ei olnud veel IWC juurde jõudnud.

Kell ütleb, et tarvis on rutata lennukile, kuid Kern leiab aega, et rääkida endast üks lugu, mis seostub lendamisega: "Töötasin kord ühes firmas, ma olin umbes 27 aastat vana ja mu ametikohaks oli assistent. Pidin saatma tennisist Boris Beckerit ühelt ürituselt teisele ja sõitsime selle käigus läbi terve maailma. Ühel päeval nad ütlesid mulle, et peame nii ruttu kui võimalik lendama New Yorgist Londonisse ja ainus lahendus oli lennata Concorde'iga. Helistasin neile, et piletid broneerida ja ütlesin, mõistagi, et Beckerile üks esimese klassi pilet ja pärast seda ütlesin, et ma lendaks turistiklassis. Vastus oli: "hr Kern, meil on väga kahju, aga Concorde'il ei ole turistiklassi...".

SPITFIRE JA TOP GUNI VAHEL

Side IWC ja lennunduse vahel tekkis 1936. aastal, kui esitleti Special Pilot Watchi (pildil paremal). 1940. aastal sündis suurejooneline Pilot Watch 52 T.S.C. (pildil vasakul).

Lugu saab järje uuel aastatubandel mudelitega, mis on pühendatud Briti luurelennumikele Spitfire, kirjanikule ja lendurile Antoine de Saint-Exupéryle ja legendaarsele USA mereväe koolitusele Top Gun.



iwc.com



READY TO RACE
»www.ktm.com

AVASTA ROHKEM

MINE KAUGEMALE OMA PIIRIDEST

Avarda oma silmaringi metsiku V-twin mootori, tuult viilutava aerodünaamika ja täieliku elektroonikapaketiga, mis sisaldab Cornering ABS ja WP Semi-active vedrustust. Kaugete teede vallutamist pole kunagi olnud lihtsam saavutada. Kui uute horisontide avastamine on see mida jahid, ära vaata kaugemale kui KTM 1290 SUPER DUKE GT.



GT
SUPERDUKE
1290

WWW.KTM.EE

KTM

Käsitsi tehtud



ABSTRAKTSIONISM

Paola Navone kavandatud Morelato Foundationi seinlaud Layer, milles vahelduvad vahtra-, kirsi-, saare-, pähkli- ja tammepuust laudad. Hind vastavalt tellimusele, fondazionealdomoretato.org



3D-EFEKT. Persose laud Gianti kolleksioonist, kujundas Ich & Kar Bazartherapy jaoks. Laminaadist pind on kokku pandud erinevatest puiduliikidest. 610 eurot, bazartherapy.com

OLEMUSE KIITUSEKS

DISAIN OTSIB UUT HINGAMIST NIKERDAMISELE, TULEMUSEKS ON TOONIDE MÄNG. PUIDU KÕIKVÕIMALIKUD TOONID ANNAVAD ÜHESKOOS SUURE ESTEETILISE VÄÄRTUSEGA TULEMUSE.

TEKST ILARIA DE BARTOLOMEIS



NEORETRO. Wewoodi Scarpa W on 186 sentimeetrit pikk. Kahetooniline lükanduks on valmistatud pähkli- ja tammepuust. 5190 eurot, wewood.eu



TOOSIKANNU PUHKEKESKUS

Suurepärane koht tulemuslike seminaride ja koolituspäevade läbiviimiseks!

Mis oleks veel parem kui korraldada Toosikannul töökas seminaripäev, harjutada kätt lasketiirus, päikseloojangul vaadata tõtt metsloomadega ning lõpetada sisutihe päev kosutava saunaõhtuga?

Teie päralt on avarad ruumid, mugav majutus, suurepärane toitlustus ning mitmekesine valik vaba aja veetmise võimalusi.

**SAUNAD • LASKETIIR • ATV- JA MOOTORSAANIMATKAD
ULUKISAFARID • LOOMAPARK**

KÜSI PAKKUMIST

tel 56 935 465 • Jöeküla küla
Käru vald • 79218 • Raplamaa
info@toosikannu.ee
www.toosikannu.ee



VANA TALLINN

THE FINEST SPICES & GENUINE RUM



UUTEKS
AVASTUSTEKS
JÄÄB ALATI AEGA

TÕELINE ISELOOM.

Parim jää ja viilu sidruniga.
vanatallinn.eu

Jäneda Mõis OÜ



- koolitusruumid 10 – 200 osalejale
- majutus kuni 120-le külalisele
- restoran 300 kohaga
- spa, saunad, terviserajad



Jäneda Mõis OÜ, tel 384 9750
www.janedaturism.ee



Tähelepanu! Tegemist on alkoholiga. Alkohol võib kahjustada Teie tervist.



OLI KORD. Riva 1920 diivanilaua Auckland Block plaat on valmistatud lius-Meremaa tuhandaastase kõnguga puidust, kaurist. Saadaval erinevates suuruses, alates 120x90x40 sentimeetrist. Hind vastavalt tellimusele, riva1920.com



MODULAARNE. Tectonic Silence Cube on Rue Monsieur Parisi puidust kohvilaud koos panipaigaga. Saab kombineerida teiste moodulitega. Hind vastavalt tellimusele, ruemonsieurparis.com



LAPITEKK. Promemoria kapp Oleandra on valmistatud eebeni-, tamme, pöögi ja Kongo sebrapuu elementidest. Alus on valmistatud pronksist. Alates 40 870 eurost, promemoria.com



PEEGLIKE SEINA PEAL. Ginger & Jaggeri peegel Fragments mängib marketriitehnikas värvide ja materjalide kõrvutamisega. Elementid on valmistatud puidust ja metallist. 5100 eurot, gingerandjagger.com



OPTILISED ILLUSIOONID. Veiled Box on Front studio disainerite projekt, millega tähistatakse 90 aastat mööblifirma Porro asutamisest. Puidust toorik nikerdati digitaalselt, et anda sellele lina all oleva kasti välimus. Hind sõltuvalt tellimusest, porro.com

PRIVAATSUS Ping nimelise sirmi kujundas MVW Giorgetti jaoks, materjaliks pähklipuu, peeglid ja nahast detailid. Alates 5200 eurost, giorgetti.eu

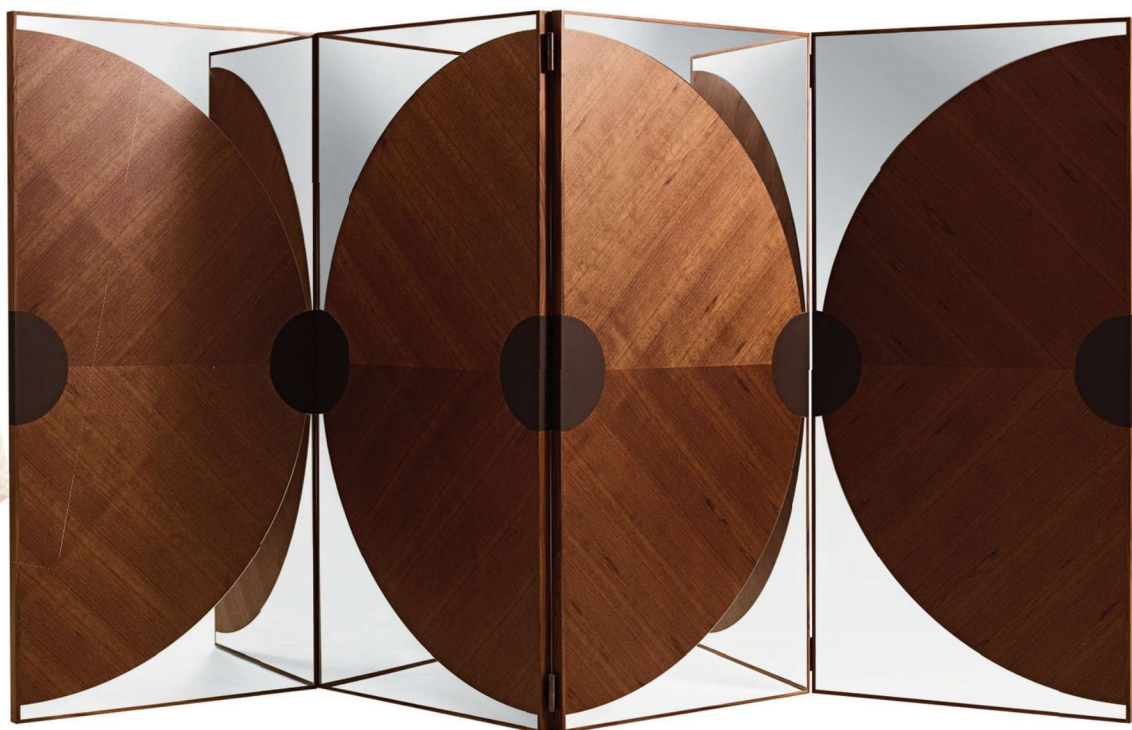



MUGAVUS *Ameerikast*



Charma Kodusalong
Järve Keskus, Pärnu mnt 234, 0 korrus, Tallinn
Tel 650 6136 • salong@charma.ee • www.charma.ee

CHARMA



L'Artiste

Tallinna vanalinnas Viru tänaval
tegutseb Imre Kose firma Gourmet
Club nähtavaim osa, kohvik.

Ettevõtjast tippkokk

Kriisis läbipõlemine ning ebaõnnestunud ärid pole kustutanud Eesti tuntuima koka Imre Kose indu. Ta loob sama kirglikult kui varem, ent teeb seda targemini.

TEKST HELI LEHTSAAR-KARMA

FOTOD RAUL MEE, MEELI KÜTTIM, VEIKO TÖKMAN, ERAKOGU

Pole vahet, kas küsida tipprestoranides L'Artiste ja Vertigo peakoka ametit pidanud ja praegu Gourmet Clubi vedava Imre Kose kohta iseloomustust tema sõpradelt või koostööpartneritelt. Tõesti pole vahet, sest nad kostavad kui ühest suust: Imre on päikeseline elu- ja ilunautija, kelles on särtsu nii palju, et positiivse energialaksu saavad ka kõrvalseisjad. Mis imevägi teda heleda leegiga põlemas hoiab?

Mees nendib enda kohta, et ta on tõesti "üsna emotsionaalne", teda inspireerivad uued asjad ja avastamisrõõm ning särtsu on tal vaja loovaks tegevuseks. Loovus kulub igapäevatoos marjaks ära, sest ta on kuus aastat vedanud firmat, mis tegutseb Gourmet Club (endise nimega Vertigo Gourmet – toim) kaubamärgi all ja pakub laia valikut ainulaadseid ja naturaalsest komponentidest tehtud gurmeetooted.

Gourmet Clubis on mees ametinimetuse poolest loovjuht, kuid töö sisu on tunduvalt laiem, kui see kaheksatäheline sõna suudab kokku võtta. Nimelt on tema hooleks nii uute toodete väljamõtlemine kui ka retseptide katsetamine seni, kuni võib öelda, et jah, nüüd võib tootma asuda. Lisaks veel pakendite ja tooteseeriade disainimine, Viru tänavas esinduspoe ja edasimüüjatest jaekaupluste riiuleil oleva kauba väljapaneku kujundamine jpm.

ANNAME PEEDILE VÕIMALUSE

"Ma naudin tootearendust," ütleb Imre rõhuga sõnal "nautin" ja asub selgitama, kuidas sündis Lä- ▶▶



Imre Kose





his-Idas ja Põhja-Aafrikas populaarse hummuse Eesti versioon ehk hummus röstpeediga. “Esiteks mõtlesin, kuidas üsna rammusat hummust pisut kergemaks muuta. Tahini ehk seesamiseemnepasta ja selles kasutatava seesamiõli asemel lisan kergemat kvaliteet-oliiviõli. Peeti süüakse Eestis hea meelega, seega otsustasin ka peeti uuel viisil kasutada. Nii et me andsime peedile võimaluse,” lagistab Imre naerda, kui röstpeedi hummuse lugu jutustab.

Kuid see pole veel kõik – Gourmet Clubi valikust leiab ka päikesekuivatatud tomati ja basiiliku hummuse ning grillpaprika ja feta (juust – toim) hummuse.

Ei tea, mida Lähis-Ida riikidest pärit inimesed flirdist idamaade ja eesti köögiga arvata võiksid? Ta nendib rahulolevalt, et Gourmet Clubi Tallinna vanalinna Viru tänava poe püsiklientide seas on ka Iisraelist pärit paar, kellele eespool mainitud röstpeedi hummus on igati meeltemööda. “Keskmist maitset pole olemas. Me peame oskama arvata, mis kliendile meeldib,” lisab Imre ja selgitab, et inimeste valmidus uusi maitseid proovida ja soov autentsete, n-ö käejäljega toodete järele on Gourmet Clubile tore väljakutse.

Ka eestlaste püha toiduainet, leiba, on tema käe all muudetud kaasaegsemaks ja huvitavamaks nii sisult kui ka vormilt. Poodides on juba mitu aastat saadaval Gourmet Clubi erinevate maitsetega leiba, mis aga kujult ei meenuta sugugi harjumuspärasest ümarast pätsi või kandilist põrandaleiba, vaid hoopis prantslaste pikka saia ehk *baguette*’i.

MISKI POLE PÜHA

Aga Kose ei oleks tema ise, kui ta leiva uuendamisel vaid sellega piirduks. Nimelt jõudis aprillis müügile leib, mille sarnast Eestis müügil polnud nähtud – see eelküpsetatud ja seejärel miinus 40 °C külmutatud leib tuleb 15 minutiks ahju pista ning seejärel saabki nautida värskelt küpsetatud leiva lõhna ja maitset.

Poest saab seda osta nii sügavkülmutatud toodete letist lamineeritud pakendisse pistetuna kui ka suuremate kaupluste värsketes pagaritoodete letist ahjusoojana. “Eestis pole ühtegi rukkijahust tehtud sarnast toodet, nii et poodidel on selle vastu suur huvi,” kinnitab Imre.

“Nüüd aga paneme gaasi täitsa põhja ja tee me rohelise suhkruherne ja *wasabi* hummuse! See suhkruherne magusus ja *wasabi* kooslus on häs-

ti teistmoodi. Me ise oleme küll vaimustuses, aga kui toode mais müüki tuleb, eks siis on näha, kas see ka klientidele meeldib,” jutustab Imre.

TRIKITAMINE ANNAB UUSI IDEID

Siiski rõhutab ta, et tootearenduses pole eesmärk trikitada. “Klient on intelligentne, ta saab aru küll, kas tootel on lisaväärtust või ei ole,” nendib ta. Kas mõni toode on ka ebapopulaarseks osutunud? Imre mõtleb ja mainib, et päris nii öelda ei saa, küll aga on toodetel erinev eluiga. “Mind üllatas see, et tulime märtsis välja käsitsi valmistatud koduse *focaccia*’ga (piruka moodi Itaalia sai – toim), mis ei ole olnud väga populaarne,” tunnistab ta.

Äkki teeb mees jutuaajamises pausi – paus on tema puhul harv nähtus – ja hüüatab seejärel mulle tõsiselt otsa vaadates: “Tead, mis mulle meeldib? Ma õpin tegemise käigus nii palju uusi asju. Inimesed, kes mingitest asjadest palju teavad, on tavaliselt hea meelega valmis oma teadmisi jagama. Ma olen selle eest siiralt tänulik,” noogutab Imre innukalt.

Tänuväärne õppimisvõimalus tuli talle kätte ka näiteks eespool kirjeldatud külmutatud leiva tootearenduse käigus, mille puhul tehti koostööd Tal-

IMRE ON PÄIKESELINE KUNSTNIK JA ELUNAUTIJA

PIRET SILLO, sõber

Ega ei peagi kõike aktsepteerima, kuid mõista võiks püüda. See aitab mul inimesena kasvada ja jätta teistele ruumi elada nii nagu nad tahavad.

Imre Kose

Klient on intelligentne, ta saab alati aru, kas tootel on lisaväärtust või ei ole, leiab Imre Kose.

linna Tehnikaülikooli Toidu- ja Fermentatsioonitehnoloogia Arenduskeskusega.

Gourmet Club annab praegu tööd 26 inimesele – alates tootmises ametis olevatest kokkadest ja pagaritest, lõpetades esinduspoe töötajate ja müügi- ning tootmisjuhiga. Rollid on ettevõttes selgelt ära jagatud. “Ma tajun, millised on mu tugevused ja nõrkused. Minul on rutiinse tegevusega oma lugu – see kulutab mu energiat. Ma tahan ideid genereerida, inimesi innustada – olen seda tüpaaži. Mulle meeldib struktuur üles ehitada, ja seejärel ohjad üle anda inimestele, kes seda igapäevaselt töös hoiavad.”

KAS RAHA IGA HINNAGA SOBIB?

Üks asi, mis talle veel meeldib, on pidev areng. “Ka meie ettevõtte tervikpilt avardub – see on nagu kasvuaeg poiss, kelle puhul vaatad, et jälle tuleb pikemad püksid osta,” jutustab Kose. Ettevõtte üks eesmärke on kasvada, kuid tuleb ka mõelda, mis hinnaga see kasv saavutatakse. “Milline on meie tegevuse mõju keskkonnale, meie klientide elukvaliteedile, meie töötajatele. Ei tohiks olla eesmärk omaette panna kõik jõud lihtsalt kasvu tagamiseks,” mõtiskleb Gourmet Clubi loovjuht.

Imrega kokkusaamine on minu jaoks alati nagu kohutamine päikesega. Kujutage siis ette, mis tunne on minna õhtusöögile koos päikesega, kinno koos päikesega, reisile koos päikesega – juba esimestel kohutamise sekunditel süda naerab.

Kuna meil on sarnane huumorimeel, elujanu ning kirk kogeda kvaliteeti, siis on meil lõbus ning mõnus ükskõik millises maailmaosas või situatsioonis. Jagame siirast rõõmu nii Verona amfiteatris Nabuccot kuulates kui ka Mehhiko kõige lihtsamal baaris plastmasstoolidel Margaritasid nautides.

Ta on sõber, kellega võib täiesti hulluks minna ja laudade peal tantsida, kuid kes järgmisel hetkel on sõber, kes su muret kuulab ning lahendusi pakub. Imre päriselt kuulab ja mõtleb kaasa. Mida iganes ta teeb, teebki ta seda alati kogu hingega. Olgu selleks kokkamine, töötamine või vaba aja veetmine sõpradega.

Täiesti imetlen tema sofistikeeritust ja teadmiste pagasit. Ma ei tea valdkonda, milles tal ei ole teadmisi või milles ta ei oskaks nõuandeid jagada. Võibolla tuumafüüsikas. Aga seda ainult seetõttu, et Imre jaoks puudub selles *joie de vivre* (siiras rõõm – toim).

Viimane on aga Imre jaoks väga tähtis. Ta on kunstnik ning elunautija. Tema igas päevas peab olema natuke naudingut. Olgu selleks meeldiv eine, hea muusika, spaahoolitsus või hea parfüüm.

Ta on ka täielik uudistoodete spetsialist. Tema käest saab alati moodsamaid ja tõhusamaid nippe keha vormi saamiseks, iluprotseduurideks või ka näiteks uusimatest avastustest-saavutustest toiduainetetööstuses. Ta satub sellest kõigest nii õhinasse ning kaasab uudistesse ka oma sõpruskonna. Kohta, kus Imre on rahulolev klient, saabub tänu positiivsele reklaamile alati vähemalt pool tema sõpruskonnast.

Imre on hästi südamlilik ja emotsionaalne inimene. Tal võib hakata emotsioonidest lausa pea ringi käima. Selle võib esile kutsuda mõni muusikaline sündmus või vabalt ka hõrk *burrata* (värske itaalia juust – toim). Siia maani mäletan naljakat hetke, kui tal Garda järve ääres ühes toidupoes pea ringi käima hakkas, kui me värsket *mortadellat* (sink – toim), *burratat*, oliive ja kõike muud värsket kokkamiseks ostsime.

Selle puhkuse ajal sain esimest korda teada, mida tähendab elada kokk Imre Kosega sama katuse all. Imre ei teinud allahindlust ühelegi toidukorrale – iga eine oli maitseelamus ja nauding. Samasuguste naudingute osaliseks saavad kõik ta sõbrad, kui mõni ühine koosviibimine korraldatud on.

Imre on tohutu ideede generaator. Sõpruskonnas on alati tema see, kes õhkkonna loob. Tal on imetlusväärne ilumeel ning ta võib külla saabudes rahulikult su lilled vaasis ümber sättida, kuna teda häirib, kui need “kehvasti” seatud on.

Imre tegemised peavad alati ilu sisaldama. Näiteks palub ta lennupileti värvilisena välja printida, et ilusam reisida oleks.



Sõbrad iseloomustavad Imre Koset kui ideede generaatorit.



Kaubamärgi Gourmet Club
nimel töötab Imre Kose
lisaks ettevõtte tüürimisele
ka loovjuhina.

Kui on vaja, teeme ära

“Arendan endas teadlikult oskust tasakaalustada läänemaailmale omast kiiret tempot ja võistluslikkust idamaadele omase tasakaalukuse ja mõtteviisiga, et iga valik mõjutab me elu ja kõik on omavahel seotud,” kirjeldab Imre Kose viimaste aastatega toimunud muutusi oma mõttemaailmas.

Imre usub, et inimesed on oma põhiolemuselt head. “Ma püüan mõista, miks keegi just nii käitub, nagu ta käitub. Lihtne oleks ju hinnangut anda ja ega ei peagi kõike aktsepteerima, kuid mõista võiks püüda. See aitab mul inimesena kasvada ja jätta teistele ruumi elada nii nagu nad tahavad,” kirjeldab Imre ja lisab, et elu on nagu kaleidoskoop, kus pilt kogu aeg muutub. “Kuid inimene peab aru saama, millele ta toetub, kus on tema kese ja millised on ta väärtushinnangud. Ma ei saaks olla loov, kui laseksin end välisest mõjutada,” usub Imre.

Nii nendibki ta, et on hakanud aja jooksul asju rahulikumalt võtma ja ei mõtle olukordi keerulisemaks, kui need on. “Võtan asju palju adekvaatsemalt. Minu jaoks on see puhas prioriteetide küsimus, kas rakendada oma energiat asjadesse, mis toovad rõõmu, või mitte,” selgitab Imre. Ei pea vist lisama, et oma energiat ta just elurõõmu toovatesse tegevustesse panebki. Isegi siis, kui selleks tuleb ärgata kell kuus hommikul – Imre pole hom-

Läbipõlemine on inimlik, aga küsimus on selles, mida sa sellega peale hakkad. Kas sa usud iseendasse ja mõistad, et see oli vajalik.

Imre Kose

mikuinimene – aga kui on vaja enne kukke ja koi-tu tõusta, siis tuleb seda teha ja kogu lugu.

KUULSUS SAABUS KOKASAATEGA

Ka aastatel 2004 ja 2005 TV3 eetris jooksnud autorisaade “Lihtne Gourmet” juurutas temasse “kui on vaja, teeme ära” suhtumist. Telesse sattumist meenutab Imre nii: “Filmimees (produktioonifirma – toim) tuli minu juurde selle saate ideega. Võtsin veidi mõtlemisaega ja nõustusin. Saate tegemine andis esitlus- ja esinemisuskuse, mida läheb mul vaja näiteks jaekaubanduskettidega suheldes ja oma tooteid esitledes. Teiseks oli kokasaate tegemine kogemus enda ületamise seisukohast. Võttepäevad olid 12tunnised, mille jooksul valmis neli saadet. Pidin suutma ka neljanda saate filmimise ajal olla värske ja inspireeriv, kuigi olin juba kümme tundi jalul olnud,” meenutab Imre.

Kuigi ta oli “Lihtsa Gourmet” eetrisoleku ajal juba neli aastat olnud Olümpia hotelli peakokk, tegi temast üle-eestiliselt tuntud mehe just kokasaade. L’Artiste’i peab Imre samuti põnevaks kogemuseks. “L’Artiste’i ülesehitamine oli hästi loov protsess. Ka aeg oli selline, et taheti teha uusi ja põnevaid asju. Sellisel tasemel, nii toidu- kui ka sisekujunduse mõttes, kohta polnud Eestis varem tehtud. Paljud inimesed arvasid, et see on minu era- ▶▶

prestige
YOUR EYEWEAR



A NEW LOOK EVERY DAY

#prestigeeyewear | since 1987 | www.prestige.se

KIRGLIK

restoran, ma olin ju kogu aeg kohal“ jutustab Imre 1990ndate aastate lõpu aegadest.

VÕIMALUS, MIS TULEB KORD ELUS

2006. aastal ette võetud Vertigo restorani loomist peab Imre aga vaid kord elus ette tulevaks kogemuseks. “Vertigos oli kuue meetri kõrguse laega ruum, kuhu tegime siserõdu – nagu New Yorgis. See oli koht, kuhu mehed tulid parimates ülikondades ja naised palja seljaga kleitides ning pärlitega – nagu ükskõik millises suures linnas. Tahtsime inimestele emotsiooni pakkuda ja usun, et see õnnestus,” meenutab Imre. Ta lisab, et terviku loomise nimel nähti hoolega vaeva, kuni selleni välja, kas saalis mängiv muusika toetab meeleolu ning kas tool, millel külastaja istub, on lisaks ilusale välimusele ka mugav. “Proovisime 20 tooli läbi,” muigab Imre.

Visioon ja tervik võivad küll ilusad olla, kuid äris on asju, mida kontrollida ei suuda. Näiteks majanduslangus. See oli üks põhjuseid, miks nii Vertigo kui ka 2007. aastal Ülemiste linnakusse rajatud Eesti suurim restoran Mercado tegevuse lõpetasid.

Siiski tunnistab ta, et on siiralt tänulik võimaluse eest neid üles ehitada, kuid tunnistab, et ta pingutas mitmel rindel rabamisega üle. Läbipõlemine? Ta noogutab. “Jaa, muidugi. Ma läksin 2011. aastal pooleteiseks-kaheks kuuks Aiasse. See mõjus väga hästi. Ning lõppude lõpuks: läbipõlemine on inimlik, aga küsimus on selles, mida sa sellega peale hakkad. Kas sa usud iseendasse ja mõistad, et see oli vajalik? Millise kogemusega sa edasi lähed, kas sa tahad sellest midagi õppida,” mõtiskleb ja sõnastab nendele küsimustele vastuse: eesmärk võiks olla saada paremaks versiooniks iseendast, kui osatakse edaspidi teha paremaid valikuid.

Imre usub kaljukindlalt, et inimesed, kes julgevad asju ette võtta, on mingis mõttes end ületanud. “Kas sina juhud hirne või hirmud juhivad sind?”, esitab Imre küsimuse. Ta arvab, et iga elu etapp valmistab sind järgmiseks ette.

Nii lihtne see ongi.



2006. aastal avas Kose Tallinna ühe esimese suurlinliku restorani Vertigo.

Keskmist maitset
pole olemas.

Imre Kose



Vertigoga samale ajale sattus Baltikumi suurima restorani Mercado avamine. Kumbki praeguseks enam ei tööta, kuid nende ehitamine andis Kosele väärtuslikud kogemused.

IGA KOHTUMINE LÕPPEB UUE IDEEGA

MARGIT KISSA, koostööpartner,
Selveri toidukaupade peaostujuht

Oleme koostööd teinud üle viie aasta. Ta on alati väga rõõmsameelne, loomingu- ning “teeme ära” suhtumisega.

Ta mõtleb kaasa, on koostööaldis, kuid lisaks sellele iseloomustab Imret ka ülevoolav optimistlikkus ja mitte-eestlaslikult äge temperament.

Mul on pärast iga meie kohtumist alati väga hea tunne, päev on kordaläinud. Kui mõned inimesed on nagu energiavampiirid, kes röövivad sinult energiat, siis Imrega on vastupidi: tema annab energiat. Võib öelda, et iga meie kohtumine lõppeb mõne uue ideega. Või suisa tootega!

Näiteks on meie koostööst sündinud Gourmet Clubi valikusse vaniljekaste. Nimelt pakkusin ma kunagi välja idee, et eestimaiste toodete sortimendist on puudu valmiskujul vaniljekaste. Vaniljekastme pulbrit müüdi küll, millest ise tuleb kodus kaste kokku segada, kuid valmis lõpptoodet ei olnud. Ta noogutas ja järgmisele kohtumisele tuli ta juba koos vaniljekastmega.

Gourmet Clubi toodete väljapaneku kujundamisel meie kauplustes räägib Imre palju kaasa. Tal on alati oma visioon ja tihhti soovib ta oluliselt rohkem, kui me jae-kaupmeestena suudame pakkuda. Imre on Gourmet Clubile ka hea reklaamnägu, sest käib meelsasti tooteid kauplustes degusteerimisel tutvustamas.



Hobide kohta mainib Imre Kose, et talle hullult meeldib reisida. Kõige südamelähedasem paik on Itaalia, sest see sobib tema karakteriga. Tänavu suvel kavatses Imre minna kuus-poolteiseks Sitsiiliasse, et seal itaalia keelt õppida.

FLAVOUR VIRTUOSO

MEILE ON KINGITUD MEELED
NAUTIMAKS ELU TÄIEL RINNAL

WWW.BIGGREENEGG.EU

Allustahy
Estonia

OPEN FLAVOUR™



-Šoti mängur-

DAVIDI

maitse järgi

STAARSPORTLANE JA STIIILIKOON, KELLE NIMEL MOEFIRMAD KONKUREERIVAD, ENDINE BRITI JALGPALLUR DAVID BECKHAM ON PRAEGUSEKS SAANUD EDUKAKS ETTEVÕTJAKS. TEMA VIIMASED PANUSED ÄRIMAAILMAS? HAIG CLUB VISKI.

TEKST ALEX PIETROGIACOMI
FOTOD TOM BUNNING /GENTLEMAN HISPAANIA

Muretult edukas kena mees. See võiks olla parim määratlus David Robert Joseph Beckhami kohta, kes esindab seda mehelikku poolust isiksustest, kes on suutnud siduda esteetika ja ettevõtlikkuse, hea maitse, mineviku ja tuleviku, intelligent- suse ja hea väljanägemise.

Pärast jalgpalli ringkondadest lahkumist 2013. aastal (kui ta pani maha Paris Saint Germaini värvid), millega kaasnenud peadpöörivad tasud annetas heategevuseks, oli ajakirja People poolt maailma seksikaimaks nimetatud mees, kes nägi aluspesus välja taevalik ja mitte ainult nõrgema soopole arvates, UNICEFi hea tahte saadik (lisaks käigule Kambodžasse, kus külastas UNICEFi projekte, toetab ta kampaaniat füüsilise, seksuaalse ja psühholoogilise vägivalla ohvriks langenud laste toetuseks) läbinud esimese 40 eluaasta jooksul kõik vahefinaalid ning saavutanud absoluutse edu nii erialaselt kui eraelus. Ajalises mõttes viimane ettevõtlik seiklus tegi temast partneri ja suursaadiku Haig Club projekti, Šotimaa vanimas viskitechases.

Alates edust Manchester Unitedis on Beckham suutnud end alati muuta kangelaseks nii lokaalselt kui globaalselt ning saavutanud iga jalgpalluri unistuse: pälvida juba 25 aasta vanusena rahvuskoondise kapteni tiitel. Aga mitte ainult.

Karjääri algusest peale on ta olnud osav ja tähelepanelik ettevõtja, kes alguses esindas tuntud kaubamärke mitte ainult spordimaailmas, aga ka toit, kellad, ilutooted, tehnoloogia, autod, rahvusvahelisel tasandil ning hiljem muutus äripartneriks, disaineriks ja investoriks, sageli samades ettevõtmistes. Riietus ja teatava metroseksuaal-



se maitse nii-öelda seadustamine osutusid tema puhul nii määravaks, et endine jalgpallur käivitas oma meesteriie- te kaubamärgi ning koostöös rootsi H&Miga valmis kollektsoon Modern Essentials selected by David Beckham. Sellest ei piisanud ning ta sisenes tehnoloogiamaailmasse, investeerides Suurbritannias arendatavasse videoedastuse veebirakendusse MyEye.

Ja jalgpall? Juba unustatud? Jäetud selja taha? Isegi kui jalatsid riputas varna, siis kirk ja armastus maailma ilusaima mängu vastu jäi. Lisaks sellele, et ta on Hiina profijalgpalli suursaadik, ostis David koos Boliivia ettevõtja Marcelo Claurega õigused jalgpallimeeskonnale USA liigas: Miami Beckham United.

Suur mees, suured unistused, suured plaanid. Aga on see kõik tema enda teene? Kui kõik ära rääkida ja meenutada kõnekäändu "iga suurmehe taga on naine," siis muidugi mitte. Ja antud daam ei ole kindlasti uustulnukas kuvandile rõhumise ja pikaajaliste enesereklaamile keskenduvate projektide vallas.

Beckhami fenomen pärineb paljuski abielust naisega, kelle neiupõlvenimi oli Victoria Adams, keda Spice Girls ajal tunti kui Posh Spice. Nad on abielus alates 1999. aastast, kasvatavad nelja last (Brooklyn, Romeo, Cruz ja Harper) ja vahel ka kuulujutte.

Täpse silmaga trendilooja Victoria muutis oma abikaasa kiirelt uute suundumuste võimendajaks ja popkultuuri kättesaamatuks unelmaks. Erinevalt tavalistest modellidest kehtastab see mees emotsiooni "pean seda saama". Pideva väljanägemise muutmise on targalt ja hoolikalt valinud Victoria, kes juba oma eelmise rolli kehtastuses



Pärast jalgpallurikarjääri on UNICEFi saadik Beckham proovinud ka teisi alasid. Fotol Nepalis heategevuslikul reisirill mullu novembris.

Vasakul töötlemisel kasutatavad töövahendid.



KONTORITE TERVIKLAHENDUSED

elke
M Ö Ö B E L

-Šoti mängur-

DAVIDIL
ON ÜKS VÕIT
JÄRGNENUD
TEISELE,
SEDA KA ÄRIS

tundis suurt huvi moe vastu ning muutis selle oma lavategelase sümboliks. Ta juhib oma abi-kaasa maailmas, mida iseloomustab ütlus “nagu valatult”, ja seda nii väljapeetuse kui füüsilise väljanägemise poolest.

Lisaks Victorialle leiame Beckhami tõusu tagant veel ühe võtmeisiku: Simon Fuller, USA telesarjade American Idol looja, spordistaaride (tema portfellis leiab tšempione nagu vormelisõitja Lewis Hamilton ja tennisist Andy Murray) ja kunagise Spice Girls'i mänedžer. Just tema tutvustas kord jalgpallurile Victoriat. Sel ja muudel põhjustel naudib ta Davidi piiranguteta lugupidamist ja tänu, sest David võlgneb talle mitte ainult täiusliku abielu, vaid ka nõustamise ja ettevõtlusalaste oskuste eest, mis on aidanud Davidil isiklikus karjääris vältida valesamme.

Beckhami viimane äri sai alguse vanast ja varjatud - jalgpallurid sellest ei räägi - kirest: viski. Davidist on saanud partner (koos Fulleriga) ja saadik Šoti viskile Haig Club, mis on uus britipärane elegantsi ikoon, seda uut viskit pakub House of Haig, vanim Šoti viskidünastia, kelle ajalugu ulatub 400 aasta taha.

Aga miks viski? “Ma olen alati tahtnud olla viskijooja,” ütleb David, “kuid sportlasena ei saanud ma kuidagi sellele maailmale läheneda. Niipea, kui nad rääkisid mulle Haig Club viskist, Haigide perekonnast ja nende ajaloost, võtsin sellest



David Beckham ja Šoti viski. Vasakul, koobaltsinine pudel on tootja üks meeldejäätavaid.

vaimustusega tuld: olla osa 400 aasta pikkusest ajaloost on fantastiline.” Haig Club viskit toodetakse ajaloolises Cameronbridge viskivabrikus, kus John Haig juba 1824. aastal katsetas nisust viskivalmistamise kunsti, võttes kasutusele Coffey ja Steini destillaatorid ja pideva destilleerimise: leiutis, mis pani aluse kaasaegse Šoti viski tööstuse kasvule ja edule.

Haig Clubi tootmisel on kasutusel ainulaadne protsess, mis ühendab teraviljaviski kolme eri tüüpi vaadiga: see annab destillaadi, mille lõhn on kerge, õrn ja magus, alguses sidruni, vanilli ja mee noodid, aga pärast tuleb karamell, suhkur ja iiris, maitse on eriti pehme. Vesi võimendab

magusaid noote veelgi, muutes viski äärmiselt veetlevaks ja puhtaks. Ühtviisi hea puhtalt kui kokteilis, esindaja Beckham soovib proovida Clubman kokteili: Haig Club viski, õunamahl ja paar tilka ingveribitterit, see on tema lemmik. Koobaltsinine pudel kuulub kindlalt Haigi meeldejäätavate toodete ritta, meenutada võiks ka Haig Dimple pudelit, mida tuntakse kõikjal maailmas, sinine põhineb klaasidel, mida kasutasid degustatorid. Uue viski nimi tuleb aga aegade hämarusest, kui 1920ndatel müüdi Haig viskit kui klubiliikme viskit. 

haigclub.com

Luksuslik sõidukogemus



Lennujaama transfeer, juhiga sõiduteenus, pulmaauto teenus.

Rolls-Royce Ghost
Mercedes-Benz S63 AMG

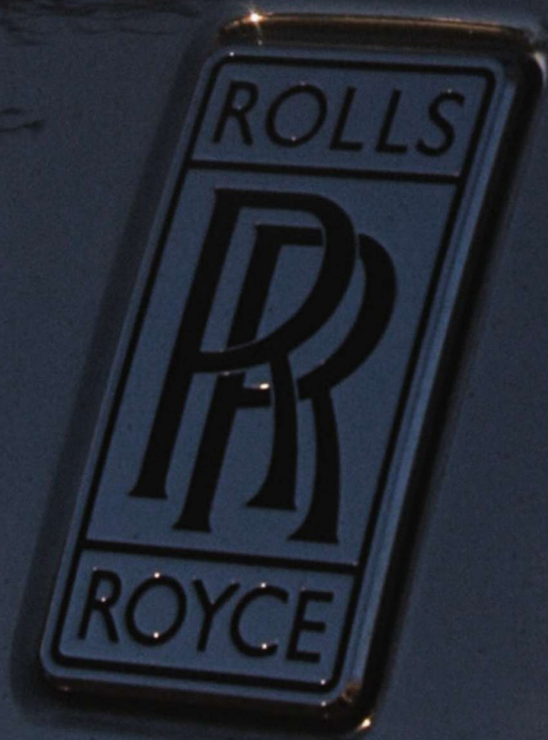

MONARCH

monarch.cc • info@monarch.cc



*David Beckham, 40,
on partner Šotimaa
vanima viskidüna-
stia House of Haig
projektis Haig Club.*

ALTIA
— EESTI —
Eriülisteks hetkedeks

REAL KENTUCKY BOURBON
WILD TURKEY
81
BEYOND DUPLICATION



TEA OMA
BOURBONI

mahe, sügav, külluslik maitse

Tähelepanu! Tegemist on alkoholiga. Alkohol võib kahjustada teie tervist.



PIAGET
Emperador Coussin XL 700P.
Ainult 118 eksemplari.
piaget.com

CARTIER
Pallaadiumist korpusega
Clé Squelette.
cartier.it

VÕIDUJOOKS AJAGA

GENFI RAHVUSVAHELINE TIPPKLASSI
KELLADE NÄITUS TÕI AASTA ALGUSES
KÕIGE MAINEKAMATE TOOTJATE UUED
MUDELID RAMBIVALGUSESSE.

TEKST PACO GUARNACCIA, KUJUNDUS ILARIA SANTINI

MONTBLANC
Timewalker
Exotourbillon Minute
Chronographe.
montblanc.com

Esmaesitlus



ROGER DUBUIS
Excalibur Automatico
Scheletrato.
rogerdubuis.com



RICHARD MILLE
Automaatse kellamehhanismiga
RM 67-01.
richardmille.com

Nagu on olnud kombeks juba mõned aastad, siis pärast pühadeaega valmistub Genf võõrustama aasta esimest suurüritust kellaosutite maailmas. Mess Salon International de la Haute Horlogerie leidis aset 18.–22. jaanuaril.

Eksklusiivne näitus, väike hulk inimesi, kes jagunesid klientide, meedia ja erikülaliste vahel, nimelised kutsed kellatootjatelt, keda seekord oli ühtekokku 24: lisaks 15 suurele (kelle nimed on tuntud üle kogu maailma), koondub üheksa tootja toodang ruumi nimega Carré des Horlogers, mis on pühendatud sõltumatute tootjate viimistletud ja loomingulistele kelladele. See ei ole ainus uus asi näitusel, mille ruumid just äsja läbisid uuenduskuuri.

Aga logistikat sinnapaika jättes on peategelased mõistagi kellad. Mõne mudeli väljanägemine on juba avalikustatud ning järgnevalt kellad, mi-

A.LANGE & SÖHNE
1815 Tourbillon
Handwerkskunst.
alange-soehne.com



AUDERMARS PIGUET
Royal Oak Calendario
Perpetuo in oro giallo.
audemarspiguet.com



JAEGER-LECOULTRE
Reverso Classic Large
Duo in oro rosa.
jaeger-lecoultre.com



VAN CLEEF & ARPELS
Lady Arpels Ronde
des Papillons.
vancleefarpels.com

da tutvustab Gentleman. Jaeger-LeCoultre valmistub oma kõige esinduslikuma Reverso kolleksiooni 85. aastapäevaks uue kellaga Classic Large Duo: roosast kullast korpusega mudelil on üks kellamehhanism, mis suunab osuteid kahel kvadrantil. Genfis näidatakse kindlasti veel teisigi legendaarseid pööratava korpusega mudeleid.

Oodata on uudiseid Cartier kolleksiooni Clé kohta: eelmisel aastal esitletud kolleksiooni on lisandunud ka pallaadiumist korpusega läbipäi- stev mudel. Roger Dubuis on Excalibur Auto- matico Scheletrato korpuses kasutusele võtnud futuristliku SMC materjali (süsinikiudude, terase

MÕISTLIKU HINNAGA
SÖÖGIKOHAD
VANALINNAS, KESKLINNAS JA PIRITAL

GRILLID

alates 4,90 €



SALATID

alates 2,90 €



MAGUSAD

alates 2,60 €



ST. PATRICK'S
Louna
E - R / 11 - 16

3²⁰



OFFICINE PANERAI
Radiomir 1940 con
quadrante bianco.
panerai.com



PARMIGIANI FLEURIER
Tonda Metrographe
con quadrante blu.
parmigiani.ch



BAUME & MERCIER
Clifton Chronograph
Complete Calendar.
baume-et-mercier.it



VACHERON CONSTANTIN
Métiers d'Art Fabuleux
Ornaments.
vacheron-constantin.com

ja reaktiivvaikude komposiit, mis seni leidnud laia kasutust lennunduses).

Erinevate tehnikate ühendamisel ei saa mööda ka kellamehhanismist, mis käitab Piaget kella l'Emperador Coussin XL 700P (118 eksemplariga väljalase), mis on ise mehaaniline, aga elektroonilise ajamiga. Muude uudistoodete kõrval on ka kunstipärased mudelid tootjatelt nagu Vacheron Constantin ja Van Cleef & Arpels, nende kõrval Officine Panerai Radiomir 1940, mis on esmakordselt valge kvadrandidiga. Nagu tavaliselt, esitleti tõelisi tippu alles näituse avapäeval, kui uksed avatakse vähestele kutsututele, kes siis kõiki mudeleid uudistada said.

sihh.org

MEN POWER

Annab jõudu igas asendis!

TOETAB MEESTE SEKSUAALSET VÕIMEKUST
Antioksidandid, vitamiinid, kuldjuur



MEN POWER kapslid on välja töötatud spetsiaalselt meestele, arvestades nende füsioloogilisi vajadusi. Kapslid sisaldavad Põhjaamaa ginsengi-kuldjuure ekstrakti ja 15 erinevat antioksidanti ning kroomi, kaitsmaks organismi rakutasandil vabade radikaalide kahjuliku toime eest ja pidurdamaks vananemisprotsesse.

Kuldjuur (*Rhodiola rosea*) annab uut energiat ja vastupidavust, edendab keskendumis- ja tähelepanuvõimet ning tõstab meeleolu. Kuldjuur annab jõudu ja aitab parandada vaimseid võimeid. Kuldjuur koos antioksidatiivsete vitamiinide ja mineraalainetega aitavad ülal hoida meestele nii vajalikku elujõudu ja potentsi.

Roheline tee ja **antioksidandid** säilitavad organismi noorusliku ja tegusana.

Lükopeen ja **mustikaekstrakt** parandavad silmade verevarustust ja nägemisteravust.

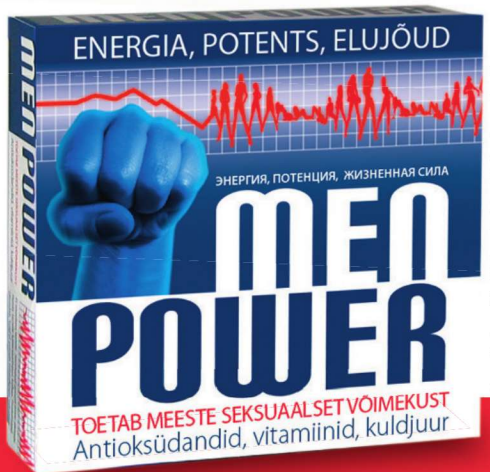

Müügil apteegi käsimüügiletis
ja www.tervis24.ee

Kanna kiivrit ohutuse, mitte kiilaneva pealae pärast

Evonia

Hair Booster

Vähendab juuste
väljalangemist ja
kiilaspäisuse teket



MÜÜGIL HÄSTI VARUSTATUD
APTEEKIDES

www.tervis24.ee ja TERVISEPOES Kadaka tee 1/3, Tallinn

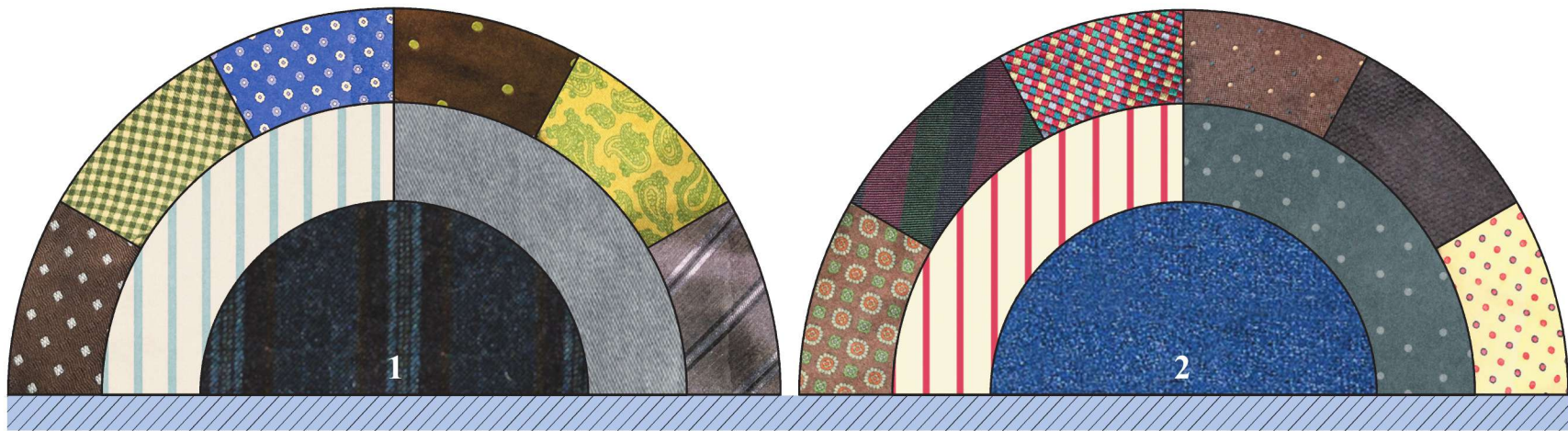

ANNAB TOONI

SININE ON ELEGANTNE VÄRV, MIS SOBIB IGAKS ELUJUHTUMIKS. KASUTUSNÕUANDEID JAGAB LUCA GRASSIA OMANIMELISEST NAPOLI RÄTSEPAKOJAST.

TEKST ANNA PAOLA MERONE, ILLUSTRATSIOONID DAMIANO GROPPI

Riided, mis on mõeldud kaasaegse maitsega mehele, kes otsib mugavust ka siis, kui seljas täpselt istuvad riided, ja küsib isiklikku lähenemist Napoli stiilis rõivastusele. Sellist filosoofiat järgivad vennad Luca ja Salvatore Grassia, kolmandat põlve rätsepad, kelle pereärist on välja kasvanud rahvusvaheline ettevõtte, mis on traditsioonidele truuks jäänud. “Pintsakule läheb 48 tundi tööd, aga smokingule 72,” räägib Luca. “Kenake väljakutse maailmas, kus kõike läheb vaja kiiresti. Aga meie teame, et iga üksik riideese nõuab kannatlikkust ja pühendumist, et saavutada ainulaadsus.” Oma maailma tutvustamiseks valisid nad kandvaks teemaks sinise värvi. “Sinine on universaalne värv, see sobib kõigile ja suurendab iga kanga väärtust: täielik elegantsi sümbol,” selgitab Luca Grassia, kes ajakirja Gentleman lugejate jaoks on välja mõelnud kaks varianti.



Luca Grassia, Napoli rätsep

“Pärastlõunaste ja mitteametlike kohtumiste sinise juures langes valik voodrita mantlile, mille Pepita ruuduga kangas on kaht tooni helesinine ja kangas ise koosneb 70% villast ja kašmiirist. Kahe reaga pintsak on siniste triipudega kangast, millel kontrastiks tumepruuni; šokolaadipruun sooja tooni valgete täppidega lips ja jääkarva püksid. Särk on valge ja ümarmarguse kraega. Sportlikuma väljanägemise tarvis soovitan mantli alla valget, paksu koega villast ja kõrge kaelusega pulloveri,” jätkab Grassia.

“Ametlikeks puhkudeks mõeldud mantel on kerge ja voodrita, kangas villast ja kašmiirist, mille lõimed seovad kolme värvi: sinist, musta ja mereväesinist. Pintsak Walesi printsi ruuduga kangast, mis värvitud kontrastselt: beebisinine, punane ja kastan. Lips kastanikarva ja täpiline, saab kombineerida pestud puuvillast või sinise rinnarätikuga või midagi siidist, millel safrani ja sinise kombinatsioonis Paisley muster. Püksid on sinised, Tasmaania ja tavalisest villast, särk kerge triibuga ja puuvillast.”

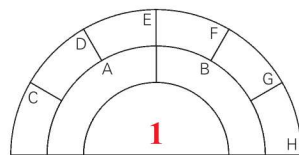

HAARAME RINNUST
Neodandy stiil

1. Kaherealine pintsak, kangas siniste triipudega, millel kontrastiks kastanit, kašmiirisegused üles keeratud servaga püksid mansetiga või alternatiiviks – sinised Tasmaania villast. **SÄRGID A.** Triibuline puuvillast särk. **B.** Särk

teksavärvi. **LIPSUD C.** Šokolaadipruun, valgete täppidega. **D.** Siidist, geomeetrisel kujunditega. **E.** Sinisest siidist, väikeste lilledega. **F.** Siidist, roheliste täppidega. **G.** Rohelisest siidist, Paisley mustliga pruun. **H.** Klassikaline sõjaväehall.

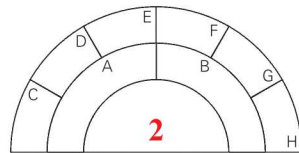

TÄPSELT PIKI TRIIPU
Ametlikeks puhkudeks

2. Villast ja kašmiirist voodrita mantli alla sobib täiuslikult samast kangast kahe nööbiga pintsak, mis taljest sisse võetud, taskud klapita ja rinnatasku pealt diagonaalis, püksid Tasmaania ja tavalisest villast vill, kõik sinistes toonides. **SÄRGID A.** Puuvillane,

punase triibuga. **B.** Puuvillane teksavärvi ja täpiline. **LIPSUD C.** Stiliseeritud Paisley mustliga pruun. **D.** Sõjaväeline Oxford. **E.** Mitmevärviline hiliste 80ndate stiilis. **F.** Siidist, pruun ja täpid. **G.** Sinisest siidist. **H.** Valgest siidist, lilleornamendiga.

Pealinn Sinu peopesal



TARTUMNT
52

Modernses elamukompleksis on ühendatud
südalinna lähedus ja sisehoovi privaatsus.
Elamukvartal valmib tervikuna - valikus korterid nii
pealinna tuiksoonel kui vaiksematel tänavatel.

www.merko.ee/tartumnt52

Merko on arendanud ja ehitanud kodu tuhandetele peredele Baltimaades. Parima kvaliteedi ja koduostjatele mugavuse tagamiseks haldame korteriarenduse kõiki etappe: kavandamine, projekteerimine, ehitamine, müük ja garantiaegne teenindus.

merko
www.merko.ee

UUS PEUGEOT 308 GTi

BY PEUGEOT SPORT

KEHTESTA UUED REEGLID



0-100 KM/H 6 sek / 1,6L THP S&S 270 hj / KESKMINE KÜTUSEKULU 6,0 L/100 KM

/ CO₂ emissioon 139 g/km / garantii 5 aastat või 100 000 km /

UUS PEUGEOT 308 GTi

MOTION & EMOTION



PEUGEOT

RIIETUS *kunst*



• TALVINE MERI

Näitleja Adriano Giannini, fotografeeris Giovanni Squatriti, seljas kašmiirkampsun, Cains Moore (480 eurot); pikk sall, Missoni (960 eurot); püksid, Etro (340 eurot).

STIILI OLEMUS

KAŠMIIRIST LENDURIJAKK, NAHAST MATKASAAPAD JA KOTID. NEED KOLM ELEMENTI ANNAVAD STIILSE ALGUSE PIKA NÄDALAVAHETUSE VEETMISEKS. HEA MAITSE JA LÕOGASTUMISE SILDI ALL.

TEKST GIOIA CAROZZI, STILIST SIMONETTA DE PASCA, KOMPOSITSIOON ROBERTO SORRENTINO

Pikk nädalavahetus ainult lõögastumise päralt. Ranna ääres jalutades. Või varem küllastamata linna sõitmiseks. Sellisel puhul on riietusel ainult üks reegel: reegleid pole.

See polegi nii kerge, eriti meestele, kes kõikjal mujal peavad riietumisel järgima reegleid täht-tähelt. Oht näha välja nagu segu kaheksakümnendate räpparist ja hiphop-tantsijast on käega katsuda. Seega siinkohal mõned nõuanded.

Esiteks, reisikott: kindlasti ai-

nult nahast, väikesemõõtmeline (keegi ei võta tervet elamist kaasa) ja tagasihoidlikku värvi. Sobivad hallid, sinised, kastanikarva toonid. Selle asemel, et kanda jopet või tõsiselt libastumisohtlikku dressipluusi, on parem rõhuda uutele kašmiirist lendurijakkidele – kaas-aegne versioon nailonist *bomber*-tüüpi jopele, mis muutusid USAs populaarseks pärast teist maailmasõda.

Neid pakub näiteks Cains Moore, ajalooline kašmiirist ku-

dumite pakkuja Montaletto Cerviast, Ravennas. Selle all saab kanda kõrge kaelusega pulloveri, valget T-särki või sportlikku triiksärki.

Jalatsite osas on midagi alati Giovanni Agnellil, kes pakub poolsaapaid ja matkasaapaid (mägironijate varustusest inspiratsiooni saanud jalatisid). Aga kui advokaat kandis neid muidu ülikonnaga, siis nädalavahetusel on aeg neid kombineerida teksapükste või klassikaliste *chinos* pükstega.



SANTONI

Nahast, sametist detailid, paelad konksude taga (675 eurot, santoni.com).



CAINS MOORE

Kahe lukuga kašmiirist kudum, ääred seemisnahksed, küünarnukikaitsed (1125 eurot, cains-more.it).



MORESCHI

Tekstureeritud nahast, kaheosaline tõmblukk, õlarihm ja tugevdatud põhi (950 eurot, moreschi.it).



UMBERTO VALLATI

Silmkoeline kudum, nailonist vooder, suletav tõmblukuga, küljetaskud (365 eurot, umbertovallati.it).



DOUCAL'S

Tekstureeritud nahast, nina pääsusaba mustriga, tald nahast ja kummist (300 eurot, doucals.com).



A. TESTONI

Nahast, kaks sanga, kroomitud detailid, eemaldatav õlarihm (560 eurot, testoni.com).



SALVATORE FERRAGAMO

Vanutatud nahast, tald nahast ja kummist (1200 eurot, salvatoreferragamo.com).



HERMES

Mustast nahast, eemaldatava voodriga, nahast nõör (6200 eurot, hermes.com).



NOBILI CASHMERE

Kinnitus nõõpidega ja kahekordne eemaldatav krae (1102 eurot, nobilicashmere.it).



COLOMBO

Kašmiirist kudum, jänesnahkne vooder, lukuga taskud (5250 eurot, lanificiocolombo.it).



TOD'S

Tekstureeritud nahast, kruvidega kummist tald (370 eurot, tods.com).



SERAPIAN

Saffiano vasikanahast, eemaldatav õlarihm, topelt tõmblukk ja tabalukk (1280 eurot, serapian.com).

www.ruukki.ee

EHITADES TEIE HOMSET

Kommunikatsioonil põhineva partnerluse ja aja jooksul testitud praktikate kaudu pakume täiustatud tehnoloogiat, et aidata teil ellu viia oma unistused nii uusi hooneid ehitades kui ka vanu renoveerides.

Pakume nii eraisikutele kui ka äriklientidele ulatusliku edasimüüjate võrgustiku kaudu laias valikus katuse-tooteid ja päikesesoojuslahendusi.

Ehitusala asjatundjatele, nagu investorid, arendajad ja projekteerijad, pakume laias valikus jätkusuutlikke tooteid ja teenuseid: teraskonstruktsioone, sandwich-paneele, fassaadikatted, nendega seotud projekteerimistarkvara, erilahendusi ja -projekte ning tipptasemel projektijuhtimist.

Tootevalikuga on võimalik tutvuda kodulehel.

RUUKKI
Building your tomorrow.



MAAILM MU JALGE EES

MANTRA: OLLA SPORTLASE TEENISTUSES.
VÄLJAKUTSE: TEHNOLOOGILINE JA ESTEETILINE INNOVATSIOON.
SEL VIISIL SAAVUTAS NIKE'I TEGEVJUHT MARK PARKER
BEAVERTONI (OREGON) KAUBAMÄRGILE SPORDIJALATSITE TURUL
GLOBAALSE JUHTPOSITSIOONI.

TEKST PAOLO DEL BIANCO, FOTOD SCANPIX, EPA

Kuulsaim spordijalats, Air Max mõeldi välja Pariisi moodsa kunsti keskuse Centre Pompidou ees. Järgmisteks Rio olümpiamängudeks kavandatud mudel on inspireeritud mardika sillerdavatest tiibadest. Firma nimi tähendab vanakreeka keeles võitu. Nike'i logo, maailmakuulus linnuke, mille kohta teatavates ringkondades pruugitakse sõna *swosh*, tähistab kiirust või ka kuulsale võidujumalale pühendatud marmorskulptuuri Samothrake Nike tiibu.

Jälgida, järele uurida, kaugemale vaadata. See on esimene reegel. Viimane märgusõna maailma kuulsaimate jooksujalatsite ettevõtte peakorteris Beavertonis Oregonis on jälgida. Järgmise sammuna ühendada.

“Tähelepanelikkus toidab innovatsiooni,” selgitab jooksujalatsite guru, mees, kes kümne aastaga kahekordistas ettevõtte käibe 15 miljardilt 30,6 miljardi dollarini ja kes mullu oktoobris andis investori ees konverentsil raske lubaduse (enda ja oma meeskonna suhtes): jõuda hiljemalt 2020. aastaks 50 miljardi dollarini.

Kuuekümnendaastane mees, kelle elu, töö ja mõtlemine tiirleb ümber spordijalatsite, on Mark Parker, vaikselt hääl ja sportliku väljanägemisega, kirjutas Wall Street Journal Magazine, mis valis ta üheks seitsmest innovaatorist 2015. aastal.

Peaaegu samaaegselt, 2015. aasta lõpus, valis Fortune ta aasta ärimeheks ja pühendas talle esikaane. Motiveerib teda aga eesrindlikkus tehnoloogia ja innovatsiooni vallas. “Oleme liidrid, sest oleme tippportlaste ja oma klientide teenistuses,

kõigi maailma sportlike inimeste teenistuses, ilma mingi “agata”, lõpuni välja.”

Ja ilma “agadeta” tähendab firmale nagu Nike ennekõike kirge ja pühendumust ning seejärel olulisi investeeringuid (mittekvantitatiivselt) kahe eesmärgiga: kõigepealt tippportlased, kellega allkirjastada lepinguid – näiteks Michael Jordan, Cristiano Ronaldo, Rafel Nadal, Tiger Woods, NBA täht LeBron James – ja siis innovatsioon.

Selle pilguga tuleks vaadata ka üht teist Parkeeri suurt teadaannet, milles teavitati Advanced Product Creation Centeri ehitamisest; teadus- ja testimiskeskus, mis tuleb suurem kui kuulus Nike Lab ehk katsepolügoon ja toob Beavertoni peakorterisse ühe katuse alla kokku Nike'i tipp-tasemel disaini ja kavandamise: insenerid, teadlased, disainerid, uus ühtne meeskond, mis hakkab uurima järgmist uuenduslikku tehnoloogiat, millega asendada praegune Flyknit. Erakordselt kerge ja väga vastupidav kangas, mida hakata kasutama kõigi jalatsite, jalgpalli- ja korvpalli-, jooksu- ja vaba aja jalatsite pealsetes.

See on rõõm liikumisest, reisimisest, avastamisest, vabana ja mugavalt elamisest, kandes rafineeritud ja uuendusliku disainiga esemeid, elustiili, mis avardab Nike'i turgu isegi enam kui see, mida pakuvad professionaalsed sportlased.

Kuidas töötab Mark Parker, milline on tema saladus? “Kogun kõik sisendid kokku ja kooskõlastan seda nagu koreograaf, sest tunnen spordijalatsite

Nike'i tegevjuht Mark Parker esitleb uut, spordi- ja vaba aja jalatsitel revolutsioonilist, übegi õmbluseta pealiskangast Flyknit.

elukäigus igat astet. Alustan alati sportlastest ja nende vajadustest; siis panen kokku disaini, tehnoloogia, eelarve, suhtekorralduse, kommunikatsiooni ja rahastuse. Ja üritan alati hoida tasakaalus koheste tulemuste saavutamise kiusatust ja pikaajalist perspektiivi.”

Iga tema liigutus, mõte ja projekt on seotud selle kirega, mis tõi ta kolledži järel 1979. aastal otse Nike'i tööle: parandada spordijalatsite omadusi, idee, millega ta üliõpilase ja maratonijooksjana oli eksperimenteerinud alguses iseenda peal, pannes oma Asics jalatsitesse ülikerged kummist sisetallad, mille oli ise valmistanud. Lähtuda tootest, tunda seda ja olla alati fokuseeritud põhitegevusele, st spordijalatsitele: selline on Mark Parkeri tööalane elulugu.

Selle strateegia tulemused olid nii erakordsed (vt infokasti) – 21,7protsendiline kasumitõus 1,9 miljardi euroni – et Nike tasustamiskomisjon, eesotsas Apple'i tegevjuhi Tim Cookiga, otsustas möödunud suvel maksta talle välja 30 miljonit dollarit aktsiates, et veenda teda veel viieks aastaks kontserni juhtima.

Kümne aastaga on Parker saavutanud liidripositsiooni nii turul (59% maailma spordijalatsitelt tuleb Nike'lt) kui innovatsiooni ja stiili osas. Lüksukaupade, moe- ja disainimaailmas tähendab turu laiendamine ka kaubamärgi populariseerimist, eks-

REKORDILISED TULEMUSED

27% MÜÜGIKASVU HIINAS JA 35% AKTSIAHINNA TÕUS ALATES AASTA ALGUSEST

Nike'i tulemused 30. novembril lõppenud poolaasta seisuga näitasid 21,7% kasvanud 1,9 miljardi dollarist kasumit, müügi käibe tõus oli 5 protsenti, 16,1 miljardi dollarini (ligikaudu 14,7 miljardit eurot). Üle ootuste läks teises kvartalis, kui spordirõivaste titaan sai 785 miljonit dollarit kasumit (umbes 719 miljonit eurot), mis kasvas 19,8 protsenti, võrreldes 655 miljoni dollariga (umbes 600 miljonit eurot) samal perioodil varasemal aastal, käive ulatus 7,7 miljardi dollarini (ligikaudu 7 miljardit eurot), kasvuga 4,2 protsenti.

Kasum aktsia kohta tõusis 74 sendilt 90 sendile, võrreldes oodatud 86 sendiga. Märkimisväärne kasv tuli ka Hiinas, kus käive kasvas 27 protsenti, enam kui 1,8 miljardi dollarini (1,6 miljardit eurot). Vastavalt 9 ja 7 protsenti kasvas käive Põhja-Ameerikas ja Jaapanis, samal ajal kui Euroopas langes see 2 protsenti. Kaupade järel vedas edu rõiva- (4%) ja jalatsite sektor (8%), samas kui spordivarustuse osakond on järsult langenud (-10%), seda ennekõike USAs kasvanud konkurenti Under Armour süül.

Tulemuste avalikustamine tõukas Mark Parkeri juhitud ettevõtte aktsiahinna New Yorgi börsil kõigi aegade suurimale tõusule: Nike'i aktsiad puudutasid 135 dollari piiri (ligikaudu 123,7 eurot), ületades varasema, mullu 27. novembrist pärit rekordi 134,3 dollarit (umbes 123 eurot). Alates 2015. aasta algusest on aktsia tõusnud 35 protsenti, andes parima tulemuse, Dow Jones indeksi 30 kõrge turukapitalisatsiooniga ettevõtte hulgast. (Giulia Sciola/MFFashion)

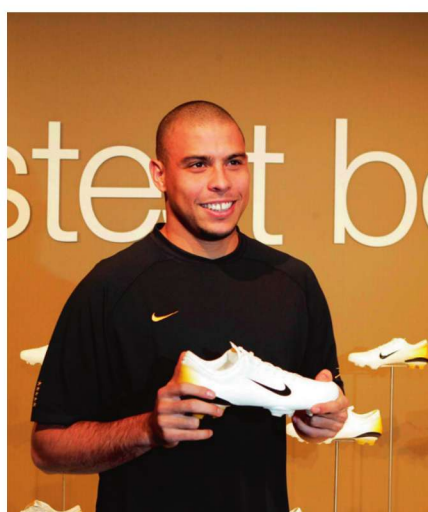

klusiivsuse vähendamist. Igatahes on Parker selle eelarvamuse kummutanud ning suutnud viia kaks äärmust omavahel kooskõlla: “See on kaubamärk, mida ihaldavad Wall Streeti analüütikud täpselt nagu ka tuhanded noored ja sportlikud inimesed üle kogu maailma, kes armastavad jalgpalli, korvpalli, golfi, kergejõustikku või tennist,” ütleb ta.

Tootja rõhub populaarsetele aladele, nagu korvpall, kaasab oma ala parimad (nagu jalgpallur Ronaldo) ning uueneb pidevalt ja loob trende, näiteks tehnoloogiat oma toodetuga sidudes.

Nike'i mantra: olla sportlase teenistuses, on kehtinud alates esimesest päevast 1972. aastal, kui ettevõtte löid keskmaajooksja ja Oregoni ülikooli majandusprofessor Phil Knight ja teaduskonna meeskonna treener Bill Bowerman, kes oli aastaid oma sportlaste (nagu Parker) tulemuste parandamiseks valmistanud spordijalatsite käsitsi.

Kui Parker läks Nike'i disaineriks, sai ta kiiresti selle lahutamatuks osaks, sest ei piirdunud ainult

oma ülesannetega pliitsi ja paberi taga (mida ei ole siiani jätnud, iga jooksujalats lähtub temast), vaid otsustas läbi käia nii nendega, kes valmistasid jalatsid, kes uurisid kummisegusid ja materjale kui nendega, kes mõtlesid välja turunduskampaaniad, kuid ennekõike sportlastega, kes jalatsid kasutasid. “Varasematel aastatel tegime kõike üksteise järel, protsess oli väga tihe,” räägib tegevjuht, kes on loonud kõik Nike'i tuntumad leiutised, ka Air Maxi, mille kujundas 1986. aastal koos kolleegi ja arhitektist sõbra Tinker Hatfieldiga.

Air Maxi juures mõtles Hatfield jalatsile, mille vahetallad ja amortisatsioon oleksid väljast näha, täpselt nagu avatud arhitektuuriga Pompidou keskuses. Parker oli see, kes aastal 2000 mõtles välja ülikerge jalatsi, võrkjalatsi. Esimene katsetus, Nike Presto, ei olnud edukas, kuid sihikindlus, pikaajaline visioon ja kangekaelsus viisid Flyknit-tehnoloogia lõpliku arendamiseni ja ka praeguse uue põlvkonna jalatsiteni.

Sellist lähenemist nimetab Parker, kes vabal ajal kogub kunsti, autosid, arhitektuuri- ja putukate mudeleid, holistlikuks, sest peab silmas spordijalatsi kasutust 360 kraadi ulatuses.

Sportlased on mõistagi võti jalatsite arendamise, kavandamise ja katsetamine juures, kuid Parker investeerib neisse samaaegselt mõeldes juba turunduse ja müügi peale. Sellise lähenemise paradigmaatiline näide on korvpallur Michael Jordan, kelle leping kehtib ka nüüd, kümme aastat pärast spordist lahkumist.

Teine loomulik areng Nike'i jaoks on internetikaubandus, mille väärtus on juba 1 miljard dollarit (prognoos 2020. aastaks on 7 miljardit), selle kaudu eksperimenteerib ettevõtte isikupärastatud müügiga *premium*-turusegmendis ning samaaegselt õpib tundma suundumusi ja tarbijate vajadusi igas maailma nurgas. Et hoida end alati professionaalsete sportlaste teenistuses, ja kohe pärast seda kõigi maailma sportlike inimeste teenistuses.



EAS kutsub ettevõtteid osalema
rahvusvahelisel paadimessil

boot Düsseldorf 2017

21.- 29. jaanuarini 2017, Saksamaal Düsseldorfis.
www.boot.de

boot Düsseldorf on Euroopa suurim mess kõigile veega seotud vaba aja tegevustele ja teenustele. Jaanuaris 2016 osales messil 247 000 külalist 52 riigist ja 1800 eksponenti kokku 17 näitusehallis.

Eesti ühisstendile on oodatud osalema ettevõtted, mis tegelevad purjepaatide, mootorpaatide, kanuude, jahtide jm väikelaevade ning nendega seonduva varustuse tootmise ja müügiga, samuti erinevate veespordiga seotud toodete ja teenuste pakkumisega.

Osalustasu ühe ettevõtte kohta on 2000 € (käibemaksu ei lisandu).

Osalemissoovist palume teatada hiljemalt 25. aprillil 2016.
Ühisstendil osalejate arv on piiratud.

Lisainfo ja registreerimine:
Eero Raun
Eesti ühisstendi projektijuht
Tel.: 627 9339
e-post: eero.raun@eas.ee
www.eas.ee/messid



SAMMUKAD VALIKUD

MUGAVAD, MITMEKÜLGSED, AJATUD. MOKASSIINID ON ALATI KUULUNUD MEESTE GARDEROOBI. NII ARGISTEL HETKEDEL KUI MUUKS PUHUKS. GENTLEMAN VALIS LUGEJATE JAOKS VÄLJA ÜHEKSA NN *PENNY LOAFERIT*.

TEKST GIADA BARBARANI, STILIST SIMONETTA DE PASCA, FOTOD ROBERTO SORRENTINO

Paul Newman kandis neid ühesuguse ükskõiksusega nii filmivõtetel kui argipäevadel, Fred Astaire tantsis nendes stepp-tantsu ja pidulikel õhtutel kandis koos frakiga.

President John F. Kennedy (unustamatutel piltidel

mere või purjeka taustal) ja Wall Streeti maaklerid, kes 80ndatel võtsid selle oma vormiriideks. Lahutatud isa (ja Oscari-võitja) Dustin Hoffman filmis Kramer vs Kramer, poksijarollis Brad Pitt filmis Fight Club. Michael Jackson, kes kandis

neid laval koos valgete sokkidega (kahtlasevõitu valik ükskõik kellele, välja arvatud popmaailma kuninga) ja eriskummuline Lapo Elkann.

Nii palju mehi (kuid loetelu võiks jätkata lõputult), kes erinevad üksteisest eri-

ala, vanuse, iseloomu ja stiili poolest, kuid keda ometi ühendab sama valik sama kingamudeli – mokassiini kasuks. Tänu oma mitmekülgsusele, mugavusele (ei pea paelu siduma) ja õhu läbilaskvusele (originaalne voodrita) on mokassiin, mida nimetatakse inglise keeles *penny loafer*, ajapikku muutunud meeste kingade seas asendamatuks ja erinevaid maailmu ühendavaks esemeks.

Mokassiinid pärinevad Põhja-Ameerika indiaanlastelt, kes sidusid oma jala külge tüki painduvat nahka, mis tõusis külgedelt üles. Ameerika versioon, mis meenutab juba tänapäevast mokassiini, pärineb 30ndatest. Esialgu ei osutunud sellised kingad kuigi edukaks, inimesed eelistasid paeltega kingi ja moekriitikud väitsid, et see kõlbas ainult kodus kandmiseks, mida ei tohiks kunagi tänaval kanda. Aga peatselt ja eelkõige tänu Ameerika üliõpilastele (just neile me võlgname nimetuse *penny loafer*, sest selles kanti alati üht senti, et koju helistada kui raha otsas), hakkas mokassiin levima üle maailma ning sai klassikaliseks vaba aja jalanõuks (isegi kui elegantsemad juhud nõuavad endiselt nõõridega kingi).

Kõige hinnatumaks peetakse selliseid mokassiine, mis on õmmeldud nagu *tassel loaferid* (nõõrituttidega või siis pingutusnõõriga

ümber kinga), *penny loaferid* on lihtsad, siledast, perforeeritud või töödeldud nahast, iga tootja on selle kinga vastavalt kasutusele ja ajastule enda jaoks uuel viisil lahti mõtestanud. Ajalooliste moeloojate seast, kelle mokassiinid on nende troonile tõstnud, ei saa jätta mainimata Guccit, kes lisas praeguseks sümboliks saanud metallpandla

kinga esiotsa, mis meenutab hobuse suiseid, muutes jalatsid sobivaks nii tööks, vabaks ajaks kui ka elegantsemateks puhkudeks, nii et seda sai hakata kombineerima isegi Inglise velvetist pükste ja tviidjakiga, bermuudade ja pologa või hoopis smokinguga.

Veel ei tasu unustada ka Diego Della Valle mokassiine J.P. Tod's, mida tuntakse lihtsalt nuppudega kingade nime all. Järgmisel leheküljel pakume selleks hooajaks välja mõned variandid kuulsamatelt tootjatelt. Alates Church's ärikingadest (ilmselt valiks Fred Astaire need galal kandmiseks) kuni Salvatore Ferragamo ja Barbanera variantideni, mis sobivad kokku isegi näiteks teksapükstega. Mokassiine kandes on väga raske eksida: kahtluse korral väldi liiga lühikesi või kitsaid pükse, sama käib lühikeste või valgete sokkide kohta, sest maailmas on olnud ainult üks Michael Jackson – temagi muusika olümposel ja mitte otseselt moemaailmas.

Fotol
Lapo Elkann,
Itaalia ettevõtja ja
endine Fiat juht.



Mõtle POLO'tiivselt!



Hind alates

12 111 €

-  Metallikvärv
-  Pikendatud tehasegarantii – 5 aastat või 100 000 km
-  4 ust
-  Kingituseks talvrehvid
-  Talvepakett – soojendusega esiistmed ja esiklaasipesuri pihustite automaatsoojendus

Volkswagen Polo.



Volkswagen

Kütusekulu kombineeritud tsükklis 3,6–4,8 l/100 km; CO₂ heitmekogus kombineeritud tsükklis 93–109 g/km.

KEEMIA KAUBANDUS

18 aastat Teiega!

AS Keemiakaubandus

Vana-Narva mnt.22, 74114 Maardu

tel 63 79 197, faks 63 79 186

info@keemiakaubandus.ee

www.keemiakaubandus.ee

- Keemiareaktiivid, laborinõud
- Tööstuskeemia, lahustid, värvid
- Toidu-ja maitseained, söödalisandid
- Kummitooted, plastmasstooted, tihendmaterjalid
- Elektritarbed





A. TESTONI
Nahk, sama värvi topeltõmblused, nahktald. 465 eurot, atestoni.it



BARBANERA
Kastani tooni seemisnahast penny loafer, Goodyear. 500 eurot, barbarashoes.com



CHURCH'S
Tumesinine harjatud vasikanahk, sakiliste servadega. 440 eurot, church-footwear.com



DOUCAL'S
Kasutatud välimusega seemisnahast, kitsenahast vooder, nahktald. 280 eurot, doucals.com



EDWARD GREEN
Nahk sobivat tooni õmblusega, kinganinal kasutatud jalatsi efekt. Ligikaudu tuhat eurot, edwardgreen.com



FABI
Punasest loomanahast, voodrita, Goodyear flex töötlus. 450 eurot, fabishoes.it



FERRAGAMO
Nubuk nahast, kontrastsete õmblustega, tald nahast ja kummist. 398 eurost. salvatore-ferragamo.com



FRATELLI ROSSETTI
Helesinisest, kulunud väljanägemisega nahast, nahktald. 430 eurot, väike vend, fratelli-rossetti.com



MORESCHI
Perforeeritud nahk, pealisedetail siledast nahast, elava lõikega. 455 eurot, moreschi.it

Oma silm lihtsalt on kuningas.

silmalaser 

silmaravi- ja kirurgia
laseroperatsioonid
optika
päikesepillid

Registeeri laseroperatsioonide eeluuringule
www.silm.ee või telefonil **6750017**

DR. KAI NOOR SILMAKABINET / TEGEVUSLUBA L03064

Härrasmehe
stiil

Kunstniku

ELU

BOHEEMLIK HING, SUUR TALENT JA PEA KINDLALT ÖLGADEL. NÄITLEJA FORTUNATO CERLINO INTERPRETEERIB PRAEGUST KEVADMOODI: GEOMEETRILISE MUSTRIGA JAKID, LINANE KANGAS, ÕHKKERGE KAŠMIIR JA KÄSITSI VÄRVITUD SÄRGID.

TEKST GIUSEPPE CECCARELLI, FOTO GIOVANNI SQUATRITI

Fortunato Cerlino jaoks on näitlejatöö hädavajadus, kultuuriline ja ühiskondlik kohustus. Kino ja ka teatri poeetika on tema hinnangul mõeldud immuunsüsteemi tugevdamiseks inetuste vastu. Tõeline napollane, pisut üle 40 aasta vana, Cerlino andis näo Pietro Savastanole, jõhkralt maffiabossile teleseriaalis Gomorra, mis on siiani tema vahest populaarseim tegelane, aga hingelt on ta abivalmis ja tagasihoidlik mees, kes armastab kirjandust ja on dialoogile avatud. Sõbraliku ja mõtliku iseloomu abil on Napoli näitleja saavutanud märkimisväärset edu ja saanud osaleda projektides, millest on ise tõeliselt hoolinud. Uue Hannibali teleseriaal, siis Marco Feri roll saksa filmis Auf kurze Distanz ja väike, kuid oluline roll koos Tom Hanksiga uues Ron Howardi Infernos. Küsimustele vastab Fortunato Cerlino.

Kas näitlejaks olemist on võimalik õppida?

Vahel ikka kuulen, et see on parem, kui tööd teha. Ma ei ole sellega nõus. Tõsised näitlejad töötavad väga palju. Psühholoogilises mõttes peavad nad töötama ise enda kallal. Kui see ei õnnestu, on tavaliselt näitlemine keskpärane. Siis on veel talendiga seondud. Seista vastamisi tõelise talendiga tähendab, et sõnadest enam ei jätku. Mina võlgnen palju, kui mitte kõik, oma õpetajatele. Mul on vedanud, sest minu haridustee käigus, aga ka hiljem, kohtusin õpetajatega, kes olid pilgeni täis teadmisi ja annet.

Milline näitleja on Fortunato?

Uudishimu, visadus, tahe vastamisi seista väljakutsetega, mis

suuremad kui mina. Kaine kaalutus iseendast kui kellestki oskamatust tõukab mind alati iseendalt maksimumi nõudma. Ja siis saatuslik tõmme kõige vastu, mis on ilus, tõeline, mis üllatab.

Mis sind ühe rolli juures huvitab?

See, mida karakter välja ei ütle. See, mis on kontrolli alt väljas. Kui sellist sügavust on rollis leida, siis hüppan pea ees sisse. Üritan astuda igasse tuppä, mida selle arhitektuuris annab leida.

Milliseid omadusi näete kaasaegses Itaalia kinos?

Mind on alati itaallaste juures võlunud nende visioonikus, poeetika ja loo jutustamise oskus. Meie kino suurpäevad on need, kui muudame erakordse loo universaalseks küsimuseks. Meistrid oskavad juba loomu poolest eristada, aga mitte eraldada suhtelist universaalsest, teavad, et igapäevase ja tavalise vahel on peidus kõik, mis suurepärane ja hämmastav. Ilu on olemas, ja see muudab elu. Säilitada võime näha ilu, tähendab võimalust inspireerida ühiskonda muutuma paremaks. Ilu halastab meile meie nõrkused.

Jutustage üks põnev episood oma karjäärast.

Kui astusin esimest korda lavale, siis võttis esinemisärevus ja hirm täielikult üle. Töö selle tulemusel oli keskendumata ja ebamäärane. See peale ütles lavastaja mulle: "Mine koju ja mõtle, kas sa tahad seda tööd teha. Kui vastus on positiivne, siis tule tagasi, muidu hakka asju pakkima." See öö oli väga raske, kuid järgmisel päeval ma tulin tagasi. Olen alati lootnud, et tol ööl ei tulnud ma vale vastuse peale.



Sotsiaalministeerium kuulutab välja avaliku konkursi

RIIKLIKU LEPITAJA

ametikohta täitmiseks

Riikliku lepitaja töö eesmärk on olla kollektiivsete töötulide lahendamisel asjatundlik ja neutraalne vahendaja, kes aitab töötuli pooltel jõuda mõlemaid rahuldavate läbirääkimiste tulemusteni.

Riiklik lepitaja omab kollektiivse töötuli lahendamiseks vajalikke teadmisi tööturu ja ettevõtluse seostest ja toimimisest ning oskust olla teiste arvamuste ja seisukohtade suhtes tähelepanelik, osavõtlik ja salliv. Ta oskab luua ja hoida suhteid inimestega ning jõuda konsensuseni lahkarvamuste lahendamise kaudu.

Nõuded kandidaadile:

- kõrgharidus;
- kollektiivsete töötulide lahendamiseks vajalikud oskused, kogemused ja teadmised;
- varasem ulatuslik edukas läbirääkimiste pidamise kogemus;
- head teadmised tööõigusest, majandusharude omavahelistest seostest ja mõjuteguritest;
- eesti keele oskus tasemel C1, kasuks tuleb vene ja inglise keele oskus suhtlemistasandil;
- suuline ja kirjalik selge, ladus ja teemakeskne väljendusoskus;
- sihikindlus, pingetaluvus ja analüütilisus.

Kasuks tuleb varasem organisatsiooni või struktuuriüksuse juhtimise kogemus.

Kandidaatidel palume esitada:

- motiveeritud avaldus põhjendusega sobivusest riikliku lepitaja ametikohale;
- elulookirjeldus;
- tunnistuse või diplomi koopia vajaliku kvalifikatsiooni või hariduse kohta.

Edukal kandidaadil avaneb võimalus ühes omaloodud meeskonnaga anda oluline panus sotsiaalse stabiilsuse tagamisel.

Digiallkirjastatud dokumendid palume esitada hiljemalt 24. aprillil 2016 e-posti aadressile personal@sm.ee märgusõnaga „Riikliku lepitaja konkurss”. Töökoht asub Tallinnas. Riikliku lepitaja ametipalga sätestab kõrgemate riigiteenijate ametipalkade seadus. Lisainfo telefonil 626 9260 või 626 9255.



Härramehe stiil

Näitleja Cerlino Fortunato, 44, seljas puuvillast ja linasest jakk, L.B.M. 1911 (alates 650 eurost, lubiam.it); kerge villane särk, Prada (prada.com); SALVATORE FERRAGAMO püksid (650 eurot ferragamo.com); siidist Paisley sall, ERMENEGILDO ZEGNA COUTURE (195 eurot, zegna.com); mokassiinid, GUCCI (gucci.com).





Euroopa Liit
Euroopa
Regionaalarengu Fond



Eesti
tuleviku heaks

EAS kutsub ettevõtteid kandideerima
Eesti ühisstendile rahvusvahelisel kaitsetööstuse messil

IDEX 2017

19.-23. veebruaril 2017, Abu Dhabis.
www.idexuae.ae

Ühisstendile ootame osalema Eesti ettevõtteid, mis pakuvad toodet või teenust kaitsetööstuse valdkonnas (nt küberkaitse, transpordivahendid, ehitusmaterjalid, elektroonikaseadmed, toiduained, sõdurite riietus ja jalatsid).

Osalustasu ettevõtte kohta on 2000€ (käibemaks ei lisandu).

Osalemissoovist palume teatada
hiljemalt 12. mail 2016.
Ühisstendil osalejate arv on piiratud.

Kandideerimine ja lisainfo:

Mairika Haab
Eesti ühisstendi projektijuht
Tel 627 9708
Mairika.Haab@eas.ee
www.eas.ee/messid



seminari-ruumid	istekohti	hinna sees	lisatasu eest	majutus-kohti	lisainfo
Oru: 95 m ² Oru 1: 60 m ² Oru 2: 15 m ²	100 50 10	dataprojektor, grafoprojektor, pabertahvel, TV, video, ekraan, CD-mängija, internet, wifi, sülearvuti kasutamine	paljundus, faks, toitlustamine, kohvipausid	100	tasuta valvega parkla, hea ligipääs ühiskondliku transpordiga, toitlustamine hubases <i>à la carte</i> restoranis, mitmekülgne valik kohvipause, võimalik korraldada firmapidusid ja tähtpäevi

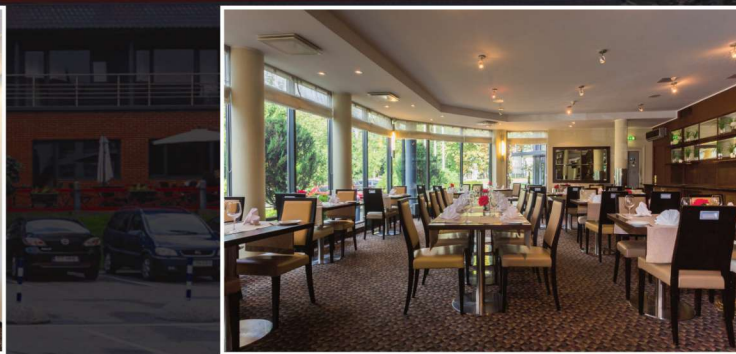

HOTELL ORU***
Narva mnt 120b, Tallinn

tel 603 3302
faks 601 2600

sales@oruhotel.ee
www.oruhotel.ee



TRAVELLERS'
CHOICE
2015

2014 AWARD OF EXCELLENCE

8,5 / 10
Booking.com

DOCS

Direct Ordered Car Service



TELLI AUTO TOOLILT TÕUSMATA!

www.DOCS.EE

TELLI OMA SÕIDUK EUROOPAST:

- Garantiiga
- Turvaliselt
- Kontrollitud taustaga
- Erinevate finantseerimisvõimalustega



Härrasmehe stiil

Suur kašmiirist kaherealine mantel, *ERMENEGILDO ZEGNA COUTURE* (2890 eurot, zegna.com); kašmiirist ja siidist polo, *CANALI* (560 eurot, canali.com); sall, *CORNELIANI* (corneliani.com); püksid *BRUNELLO CUCINELLI* (471 eurot, brunellocucinelli.com); mokassiinid, *Gucci* (gucci.com).



VABANE SUURTEST ENERGIAKULUDEST!



Kellele sobib GFE45

Ettevõtlus

Tootmishooneid
Hotellid
Spad ja ujulad
Ärihooned

Kinnisvaraarendus

Büroohooneid
Tehnopargid
Korterelamud
Uuselamurajoonid

Põllumajandus

Farmid
Viljakuiivadid
Kasvuhooned
Karjakasvatused

Avalik sektor

Vallahooneid
Lasteaiad
Koolimajad
Spordihooned

GFE45 koostootmiseseade toodab soodsat elektri- ja soojusenergiat hakkepuudu gaasistamise teel.

Taaskord peame tõdema, et meie esiisad on sajandeid tagasi mõelnud õigesti. Nad on arendanud efektiivseid ja loodust säästvaid tehnoloogiaid, kuid me ei osanud seda õigel hetkel hinnata. Õnneks nüüd, 200 aastat hiljem, on meis nii palju tarkust, et väärtustada puhast elukeskkonda ja rohelist energiat.

1839 aastal avastatud puugaasistamise tehnoloogia oli 20. sajandi alguses alternatiiviks fossiilsele transpordis kasutatud kütusele, mis muidu üsna vaevalisi teid pidi Skandinaaviasse jõudis. Paraku vajus puugaasistamise tehnoloogia peale teist maailmasõda unustuste hõlma.

Kaasaegne koostootmiseseade GFE45 näeb välja nagu lauavaruti olles väikese sõiduauto suurune, jalajäljega vaid 6,12m². Energia tootmiseks tarbitava puiduhakke kogus

on 1,5-4,5m³ ööpäevas, töötades seejuures täisautomaatselt vastavalt tarbija energiavajadusele. Tootmisvõimsust saab soovikorral reguleerida vahemikus 30-100%. Seadme tööd on võimalik jälgida ja juhtida üle interneti, läbi nutiseadmete või lauavaruti.

GFE45 koostootmiseseadme tööks sobib puiduhake niiskusega 10-18%. Vajaliku kuivustaseme saavutamiseks on võimalik kasutada seadmest väljuvat õhupõhist soojusenergiat, mis suunatakse hakkehoidlasse. Hakkehoidlast edasi liigub puiduhake tigukruvi mehhanismi abil seadme reaktorisse, kus 1000 kraadise temperatuuri juures hapnikuvaeses keskkonnas puiduhake gaasistatakse.

Hakkepuudu gaasistamisel tekkivat CO₂ ei arvestata kasvuhooonegaaside hulka, kuna biomassi kasvamisel

1997.a. taasavastas Soome praegune peaminister Juha Sipilä puugaasi tootmise tehnoloogia ja asus sellega eksperimenteerima. Esmalt ehitas ta Chevrolet "El Caminost" toimiva puugaasigeneraatori ökoauto, millele pani nimeks "El Kamina". Täna on sellest hobist kasvanud välja ettevõtte nimega Volter OY, mis toodab puugaasil töötavaid maailma efektiivsemaid ja kompaktsmaid koostootmiseseadmeid ning turustab neid läbi edasimüüjate üle maailma.

seotakse õhus sisalduv süsihappegaas taimede koostisesse samas koguses kui eraldub nende gaasistamisel. Seega on GFE45 koostootmiseseadme käitamine CO₂ neutraalne.

GFE45 eelised:

Elektri- ja soojusenergia samaaegne tootmine 24/7;
Täisautomaatne tootmine;
Reguleeritav tootmisvõimsus vahemikus 30-100%;
Nutijuhtimine üle interneti;
Jalajalg vaid 6,12m²;
On- ja off-grid energialahendused;
Sõltumatus energiavahendajatest ja elektrikatkestustest;
CO₂ neutraalne;
Loodussäästlik;
100% taastuvenergia

Rahvusvahelised tunnustused:



Üks GFE45 koostootmiseseade toodab aastas kuni 338 880kWh elektrienergiat ja 847 200kWh soojusenergiat.

VÖRDLU: Sama koguse energia tootmine alternatiivse energiatootmislahendusega

GFE45	PELLET	MAAGAAS	KÜTTEÕLI	PÄIKESEPANEELID
93,3%	80-90%	80-90%	70-80%	11,6%*
12,31€/MWh	31,25€/MWh	34,7€/MWh	80,4€/MWh	*
Taastuv Hakkepuud on laialdaselt kättesaadav	Taastuv Ca 11-18% kütteväärtusest kuulub pelleti tootmiseks	Taastumatu Vajab transportimiseks torustikke või rõhuall mahuteid	Taastumatu Suur energiakuulu puurimiseks, pumpamiseks, transportimiseks	Taastuv Sobilik neile, kelle põhiline elektrienergiatarbimine on suvel ja päeval ajal
CO ₂ neutraalne	CO ₂ neutraalne	0,2kg CO ₂ /kWh kohta	0,26kg CO ₂ /kWh kohta	**
Vajab hakkehoidlat	Vajab pelleti mahutit	Vajab gaasitrassi olemasolu ja liitumist	Vajab õli mahutit	Vajab inverterit
Esmane investeering; turu vähene teadlikkus tehnoloogiast	Enamus pelletilahendusi vajavad katta puhastust; koostootmislahendusena on kallis; pelletikatel vajab tööks elektrienergiat	Plahvatusohtlik; sisaldab 87-98% metaani; elektri kadumisel tootmine seiskub;	Võimalikud katastroofid; tekib rohkem jääd kui maagaasiga; 70% õlireserveerit asub ebastabiilsetes lähis-Ida riikides; elektri kadumisel tootmine seiskub;	Toodab elektrienergiat vaid siis kui päike paistab; koguenergia kasutamiseks vajab akuparka; PV paneelide tootmine on energiamahukas

* Selleks, et toota sama palju elektrienergiat aastas nagu toodab üks GFE45, on vaja paigaldada ligi 2200m² päikesepaneeli, lõunasuunal, 40 kraadise nurga all. See on umbes 1375 päikesepaneeli, mille maksumuseks kokku on orienteeruvalt 300 000€

** PV paneelide tootmine pole keskkonnasõbralik

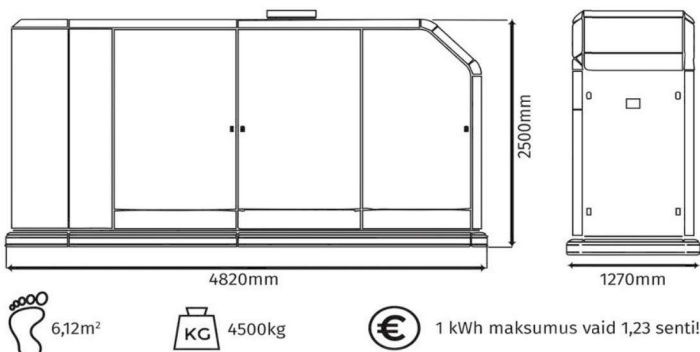

Personaalse pakkumise saamiseks võtke ühendust GFE spetsialistiga!



Green Fuel Energy OÜ www.gfe.ee (+372) 5667 6090

Sõpruse pst 157 Tallinn info@gfe.ee (+372) 645 0101



Kuninghabe
Shaving equipment

www.kuninghabe.ee



ERINE HALLIST

"PLASTMASSIST"



Raseerimine

Lai valik eksklusiivseid raseerimistarvikuid!
Kuninghabe internetipoes on müügil üle 600 erineva raseerimis- ja habemehooldustoote.

Habemehooldus

Lai valik habemehooldustooteid habemikele!
Müügil habemeõlid, habemekammid, habemeharjad, habemepalsamid, habemeshampoonid, habemeseebid, vuntsivahad.

Nahahooldus

Kõik vajaliku raseerimisjärgseks nahahoolduseks leiab Kuninghabe® internetipoest. Valikus on raseerimisjärgsed palsamid, kreemid ja losjoonid.



Kuninghabe®

www.kuninghabe.ee





Härrasmehe stiil

*Linane kuub, SALVATORE
FERRAGAMO (1800 eurot,
ferragamo.com); kašmiirpölo,
ERMENEGILDO ZEGNA COUTURE
(490 eurot, zegna.com); sall,
HERMÉS (hermes.com); lillad
püksid, BERLUTI (berluti.com).*





Härrasmehe stiil

Geomeetriliste motiividega
mantel ja mokassiinid,
GUCCI (gucci.com);
kašmiirpö,
ERMENEGILDO ZEGNA
COUTURE (490 eurot
zegna.com); püksid,
BRUNELLO CUCINELLI (471
eurot, brunellocucinelli.com); sall, CORNELIANI
(corneliani.com).





GRAN castillo

BRANDY DE JEREZ

UUED BRÄNDID HISPAANIAST,

JEREZ Í PIIRKONNAST, MIS ON KUULUS HISPAANLASTE TIPPBRÄNDIDE POOLEST. VALMISTATUD SOLERA MEETODIL, MIS TÄHENDAB ERINEVAS KÜPSUSASTMES OLEVATE BRÄNDIDE DÜNAAMILIST SEGUNEMIST TAMMEVAATIDES. ERILISE NÜANSSI ANNAB BRÄNDIDELE KÜPSEMINE ENDISTES ŠERRIVAATIDES, MIS LISAB LÖPPTULEMUSELE ŠERRILIKKU MAGUSUST.

Härrasmehe stiil

Linane jakk, TOD'S (tods.com); bordoopunane kašmiirist kardigan, NOBLE (470 €, nobilimilano.it); linasest ja siidist püksid, CANALI 1934 (380 eurot canali.com); mokassiinid, GUCCI (gucci.com).



CARCOM

Meie teame, mida müüme!

Kindlad autod
ja professionaalne
meeskond!

OTSID AUTOT?



SEE OOTAB SIND!

- Kindla ajalooaga kvaliteetsed sõidukid
- Garantii
- Liising intressiga al 2,3% aastas + EURIBOR

www.carcom.ee

tel 5660 6062

info@carcom.ee



Härrasmehe stiil

Kaherealine jakk, BRUNELLO CUCINELLI (1824 eurot, brunellocucinelli.com); polo, CANALI 1934 (560 eurot, canali.com); siidsall, ERMENEGILDO ZEGNA COUTURE (195 eurot, zegna.com); triibulised püksid, LARDINI (176 eurot, lardini.it).

Aitäh Luigi Gaballo
Grooming by Paolo De Vita.



Kodused spaa mõnud



Unistad puhkusest mere ääres, vee mõnusast karastavast paitusest? Basseini rajamine teeb need unistused kättesaadavaks. OÜ Kinbassi juhataja Toomas Saare on basseine ehitanud ja hooldanud üle 12 aasta. Pikaajaline kogemus on välja toonud eri materjalide, viimistlusvõimaluste ja seadmete tugevad ja nõrgad küljed.

Basseini asukoht

Enne basseini rajamist tuleb läbi mõelda, mida basseinilt oodatakse - on ta puhke-, ilu- või ujumisbassein. Kinbassi basseinimeistrite sõnul on basseini hea asukoht:

- võõraste pilkude eest kaitstud
- tuulte eest varjatud
- kaugemal puudest ja põõsastest

Basseini pikem külg võiks olla piki valitseva tuule suunda, et hõlbustada puudelt vette langenud lehtede ja prügi kogumist äravooluavas olevasse prahikorvi. Unustada ei saa, et ka puhastusseadmetele tuleb leida hooldusruum.

Basseini tüübid

Aiabasseinid on tavaliselt 144 cm sügavusega universaalsed basseinid ujumiseks.

Lõogastusbasseinid on aiabasseinidest madalamad, kuid võimaldavad ujumisseadme abil ühe koha peal ujuda.

Klubibasseinid on suuremõõtmelised basseinid, mis raja-

takse enamasti lasteaedadesse ja koolidesse, võõrastemajade, klubide ja spordiasutuste juurde.

Vettehüpeteks sobivad basseinid on vettehüppekohas vähemalt 230 cm sügavusega. Suurem osa basseinist on tava-sügavusega, lauge kallakuga viiakse trampliinilt hüppamise koht 230 cm sügavuseni.

Basseini ümbrus

Muru, liiv, muld ja peen killustik ei ole basseini ümber eriti mõnusad pinnasekattematerjalid, sest need kantakse jalgadega basseini. Seetõttu soovib Toomas Saare basseini ümbruse katta kas plaatide või puiduga. Ise eelistab ta puitkatet, sest see on jala all soe. Süvaimmutatud puidu kasutusiga on 25 aastat.

Basseini lähedale ei ole soovitatav istutada lehtpuid ja põõsaid, sest nende lehed langevad vette.

Suur või väike bassein?

Suuremõõtmelised basseinid on mugavad, kuid nende hooldus- ja ehituskulud on suuremad. Näiteks 5x10 meetrise basseini hoolduskulud on ligi 50% suuremad kui 4x8 m basseinil. Seetõttu on aiabasseinid enamasti mõõtmetega 4x8 meetrit või läbimõõduga 5,5 meetrit. Klubibasseini puhul on optimaalne mõõt 8,5 x 16,67 meetrit. Optimaalne basseini sügavus on 144 cm. See võimaldab suplemist, ujumist, veealuste pöörete tegemist ja lauglevat

vette hüppamist. Lõogastavaks supluseks on küllaldane sügavus alates 110 cm.

Ehitusmaterjalid

Kinbassis kasutatakse välibasseinide ehitamiseks vundamentplokkide, süvaimmutatud puitu või teraskarkassi, mis on kaetud vastupidava PVC-kilega. See tagab vettpidavuse nii seest välja (basseinivesi) kui ka väljast sissepoole (pinnase- ja sadeveed). PVC helesinine värvus annab basseiniveele kristalselt puhta läike. Materjalid on Põhjamaades laialt levinud, neid ei kahjusta madalad temperatuurid ning pinnase külmumine.

Bassein, mis pakub elamust

Basseini juurde saab lisada koskaid, purskkaevusid, veeseeni, massaažidüšše ja veejugasid. Need pakuvad lisaks ujumismõnule ka silmailu, massaaživõimalust ja rahustavat veemüinat.

Basseini sisenemiseks kasutatavate redelite asemel saab kasutada efektseid ja basseini veepinda suurendavaid treppe.

Erinevad valgustid muudavad öhtu- ja öövalguses basseini lummalavalt kauniks. Vastuvoolu ujumisseade võimaldab ka väiksemõõdulist basseini kasutada ujumistreeninguteks. Seade toimib ka massaažiseadmena.

Talvelvälibasseini!

Suplusperioodi saab välibasseinides pikendada basseinikattete kasutamisega. Kõige tõhusam basseinikate on kihilisest läbi paistvast plastist paviljon.

Suplusperioodi saab pikendada ka elektrilise soojenduse, soojusvaheti või päikeseenergia abil vee soojendamiseks. Kõige paremini kasutab päikeseenergiat vee soojendamiseks lamellkate, mis väldib edukalt ka laste ja koduloomade basseini kukkumist. Lihtsaim viis basseini katmiseks on mullkilest kate, kuid ta ei toimi turvakattena.

Basseinikatted vähendavad vee jahtumist ja keemia haihtumist basseinist ning hoiavad nii kokku basseinihoolduskulusid.

Basseini ehituskulud koos basseinitehnikaga ei ületa 10% maja maksumusest. Näiteks väike kaheksanurkne bassein maksab koos puhastusseadmega umbes

3 000 eur. Siia lisandub valgustuse, turvakatete, kütte- ja muude lisaseadmete hind.

Kinbassi poolt pakutavad materjalid ja seadmed on kõrge kvaliteediga, ei nõua remondi- ja seadistustöid ning konserveerimist. Välibasseinidesse saab vee külmakahjustusi kartmata talveperioodiks sisse jätta.



Kolmemeetrise läbimõõduga tünnikujuline bassein



Kaheksanurkne aiabassein sobib väiksesse aeda



Klubibassein



Maapealne kergkonstruktsiooniga lihtsasti paigaldatav bassein



Pealt lükatav paviljonkate

Pea püsti

SUUSAMÜTS, SONI VÕI KAABU? KUI SEE ON TÕSI, ET INIMEST PEAKS HINDAMA AINULT NINAST ÜLESPOOLE JÄÄVA JÄRGI, SIIS SAAB TEMA ISIKSUSE KOHTA ÖELDA NII MÕNDAGI SELLE JÄRGI, MILLISE PEAKATTE ON TA VALINUD JA KUIDAS SEDA KANNAB.

TEKST GERRY MANDARA, STILIST SIMONETTA DE PASCA, KOMPOSITSIOONID ROBERTO SORRENTINO



Kas mehe iseloomu saab tuletada tema peakatte valikust? Kübaraserva painutus, millise nurga all peas kantakse, kõik need on lõputud nüansid, mis peegeldavad mehe iseloomu. Fred Astaire, näiteks, viskas alati värskest ostenud mütsi kõigepealt mitu korda vastu seina, et see omandaks elunäinud ja mehise välimuse.

Colin Farrell eelistab ühevärvilist villast mütsi kanda sügavalt silmadel, võib-olla selleks, et kaitseda oma privaatsust, mis annab talle linnanoore ilme. Müts on suurlinnamehele ideaalne, see on parim peakatte ka spordiks: suvel puuvillast või linane, talvel villane või kašmiirist.

Veel üks ajalooline müts, loomult mitteametlik ja tavaline, on soni. Selle päritolu tuleb otsida Põhja-Inglismaalt ja Lõuna-Itaaliast. Üks 1571. aasta Briti parlamendi seadus kohustas trahviärvardusel kõiki mehi seda kandma pühapäeval ja pühade ajal. Selle käsu varjus soovis valitsus stimuleerida kohalikku tekstiilitööstust. Seadus, mis tühistati veerand sajandit hiljem, andis aga sonile aega ühiskonnas juurduda. Hiljuti on soni kerkinud esile ka skinheedide subkultuuris ja 90ndatel hiphopis Kangoli kaubamärgi tõttu.

Praegu on ta naasmas kõikjale, nagu tõestas Jon Hamm, kes meheliku aplombiga valis selle klassikalise tviidist variandi punasel vaibal kandmiseks. Teistest soni austajatest võib nimetada Edward VIII, kes kandis seda golfväljakutel, Justin Timberlake'i ja Brian Johnsonit, rokkansambli AC/DC vokalisti.

Kübar või kaabu seevastu on hoopis elegantsem alternatiiv. Oli väga edukas 20ndate ja 50ndate perioodil. Hollywoodi filmides sümboliseeris see kõva meest, nagu Humphrey Bogart filmis Casablanca. Muutus meheliku garderoobi sümboliks tänu tuntud tegelastele, nagu Al Capone, Federico Fellini ja François Mitterrand, ja nüüd on see tagasi moes, mida tõendab Johnny Depp, kes kannab kübarat nii avalikel sündmustel kui eraelus, tema eelistab öösinist sametkaabut, toon toonis ülejäänud riietega.



• COLIN FARRELL



• JON HAMM



• JOHNNY DEPP

1. Hallist villast ja kašmiirist müts (*beany*), Cains Moore (170 eurot, cains-moore.it) 2. Koorekarva kašmiirist müts, Cains Moore (130 eurot) 3. Kašmiirist, Brunello Cucinelli (240 eurot, brunellocucinelli.it) 4. Donegal mustriga soni, Stetson (89 eurot, stetson.com) 5. Villane, roheline, Barbisio (50 eurot, barbisio.it) 6. Nokaga tviidist soni, Barbisio (50 eurot) 7. Vildist beež kübar, Barbisio (145 eurot) 8. Vildist kaabu, Lobbia mudel, Panizza (145 eurot, panizza1879.com) 9. Mustast villast tviidist *fedora*, Catarzi (105 eurot, filippocatarzi.it).



Gentleman

TOIMETAJA
Rivo Sarapik
tel 667 0181, e-post rivo.sarapik@aripaev.ee

FOTOGRAAF
Raul Mee
tel 667 0111, raul.mee@aripaev.ee

DISAINER
Kairi Kalmann
tel 667 0343, kairi.kalmann@aripaev.ee

TÖLKUJA
Kristjan Pruul
REKLAAMI PROJEKTIJUHT
Irina Altin-Smirnov
tel 667 0069,
e-post irina.altin-smirnov@aripaev.ee
[ftp.aripaev.ee/incoming/Rekl](ftp://aripaev.ee/incoming/Rekl)

NUMBRI VALMIMISELE AITAS KAASA:
Alba Pedata

VÄIJAANDJA
AS Äripäev
peatoimetaja Meelis Mandel
Pärnu mnt 105, 19094 Tallinn
tel (372) 667 0111, (372) 667 0222
faks (372) 667 0265, (372) 667 0165
e-post aripaev@aripaev.ee, www.aripaev.ee
Reklaamiosakond
e-post reklaam@aripaev.ee
tel (372) 667 0105, faks (372) 667 0200
Äripäeva toimetus
e-post aripaev@aripaev.ee
tel (372) 667 0111, faks (372) 667 0265
korrespondent Tartus Väinu Rozental,
vainu.rozentala@aripaev.ee
Tellimine ja levi
e-post register@aripaev.ee
tel (372) 667 0099, faks (372) 667 0300
Tellimine internetis www.aripaev.ee/tellimine

Toimetus võtab endale õiguse kirju ja kaastöid vajaduse korral lühendada. Toimetus kaastöid ei tagasta. Kõik ajalehes Äripäev ja tema lisades avaldatud artiklid, fotod, teabegraafika (sh päevakajalised, majanduslikud, poliitilised või religioossed teemad) on autoriõigusega kaitsitud teosed ning nende reprodutseerimine, levitamine ning edastamine mis tahes kujul on Asi Äripäev kirjaliku nõusolekuta keelatud. Kaebuste korral väljaande sisu kohta võite pöörduda Pressinõukogusse, pn@eall.ee või tel (372) 646 3363

Gentleman® on Milano Finanza, Class Editori (Milano, Itaalia) registreeritud kaubamärk. AS Äripäev annab litsentsi alusel välja ajakirja Gentleman koostöös Itaalia meediaettevõttega Milano Finanza Editori, kellele kuulub ajakirja kontseptsioon ja sisu.

Äripäev
Classeditori

GENTLEMAN TEISTES RIIKIDES

-  **GENTLEMAN ITAALIAS**
Milano Finanza Editori
-  **GENTLEMAN HISPAANIAS**
Luxury Media S.L.
-  **GENTLEMAN BELGIAS**
Edition Ventures, www.editionventures.be
-  **GENTLEMAN ECUADORIS**
Luxury Media
-  **GENTLEMAN MEHHIKOS**
Edition Tourbillon
-  **GENTLEMAN DOMINIKAANI VABARIIGIS**
Luxury Media S.r.l.

hektor light

Valguse algus



ESINDUSSALONG

TALLINNAS
Pärnu mnt. 139C, Standardi maja

TARTUS
Sõbra 54

KAUPLUSED

TALLINNAS
Järve Keskus

TARTUS
Sisustus E-Kaubamaja

LISAINFO: HEKTOR.EE

15 AASTAT KOGEMUSI KAUPEMISTEENUSTE OSUTAMISEL

Kauple teadmisega, et kasutad parimat võimalikku teenust



AVA DEMOKONTO JA VEENDU ISE

www.admiralmarkets.ee

+372 630 9303

Tutvu finantsteenuse tingimustega ja konsulteerige asjatundjaga.
Kauplemistegevuse kogukahjum võib ületada esialgset investeringut.